

Färam ålen

Hästklirik

Kalmartravet

Travbana

nd

Hervimings station

Gröna Lund

Järnsång

TÖRNEBYSLÄTT

Karlsro

KARLSRO

Villa Karlsro

Sjöslätten

Kalmarsundsleden

Boholmsvägen

Angöskaleden

0 100 200 m

© Samhällsbyggnadskontoret, 2024

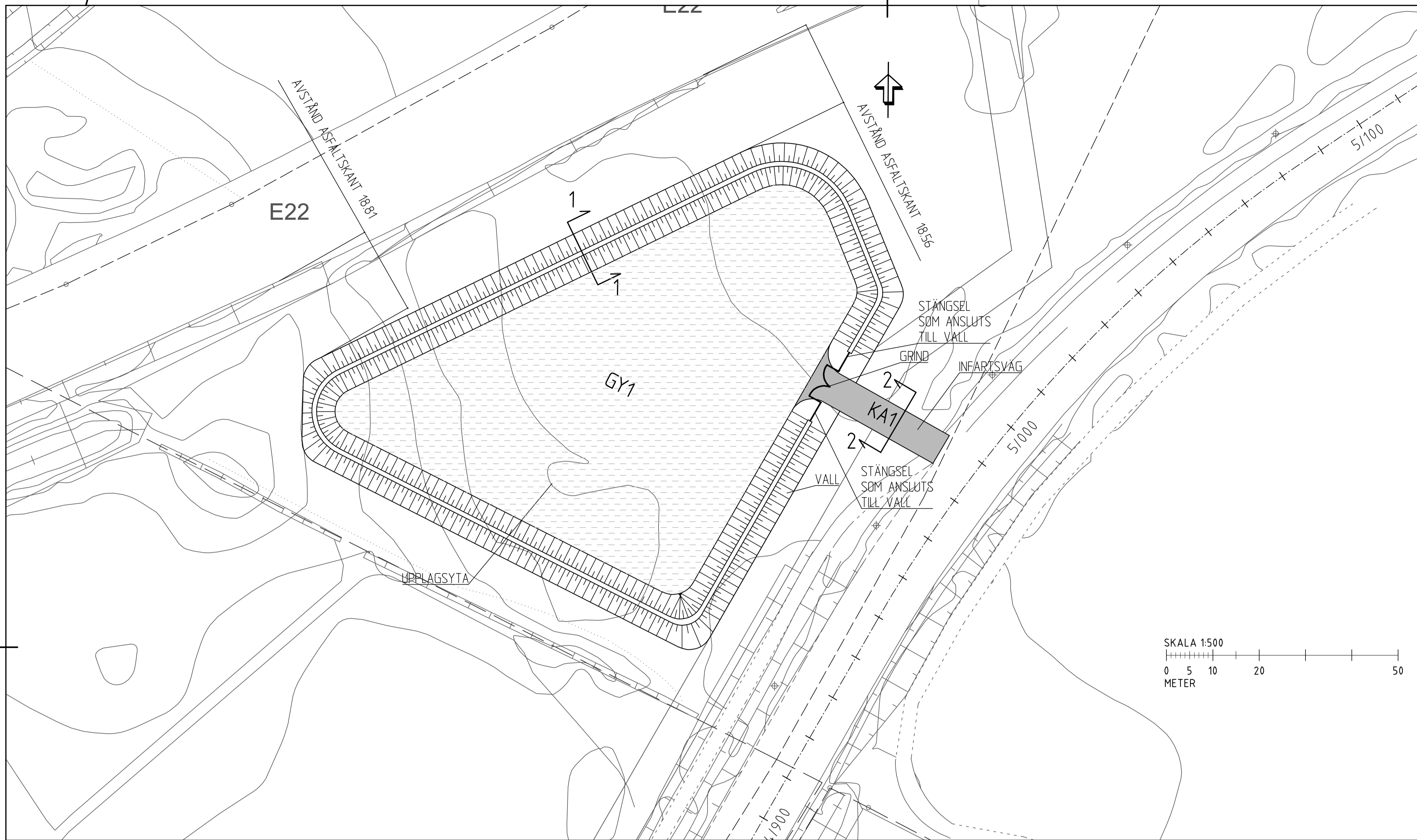

FÖRKLARINGAR

- TRAKTGRÄNS
- FASTIGHETSGRÄNS
- KÖRYTA ASFALT FULLSTÄNDIG ÖVERBYGGNAD, KA1
- GRUSYTA - UPPLAGSPLATS - GY1

KOORDINATSYSTEM

PLANSYSTEM SWREF 99 16 30
HÖJDSYSTEM RH 2000

NR	BENÄMNING	MM	MATERIALTYP
KA1	SLITLAGER	40	ABT 16 70/100
	BÄRLAGER BUNDET	40	AG 16 70/100
	BÄRLAGER OBUDET	80	KROSSAT MATERIAL 0-30
	FÖRSTÄRKNINGSLAGER	420	KROSSAT MATERIAL 0-90
	TOTAL TJOCKLEK	580	
GY1	BÄRLAGER OBUDET	100	KROSSAT MATERIAL 0-30
	FÖRSTÄRKNINGSLAGER	300	KROSSAT MATERIAL 0-90
	TOTAL TJOCKLEK	400	
1	STÖDREMSA	80	SLITLAGERGRUS 0-16
2	GEOTEXTIL	-	BRUKSKLASS N3
4a	FYLNING	-	MATERIALTYP 2-3B ENLIGT AMA 20 CB/1
4b	FYLNING	-	JORDMASSOR, MAX STENSTÖRLEK 30 MM

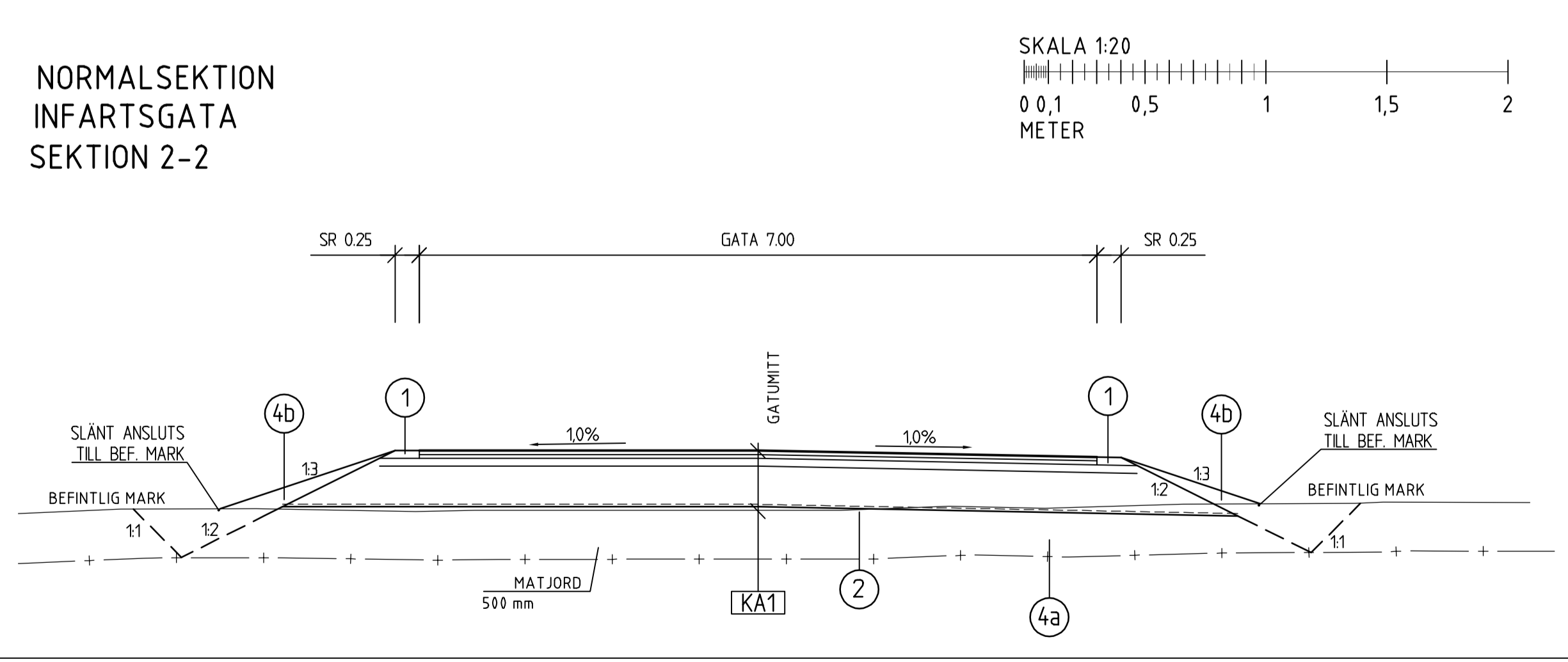
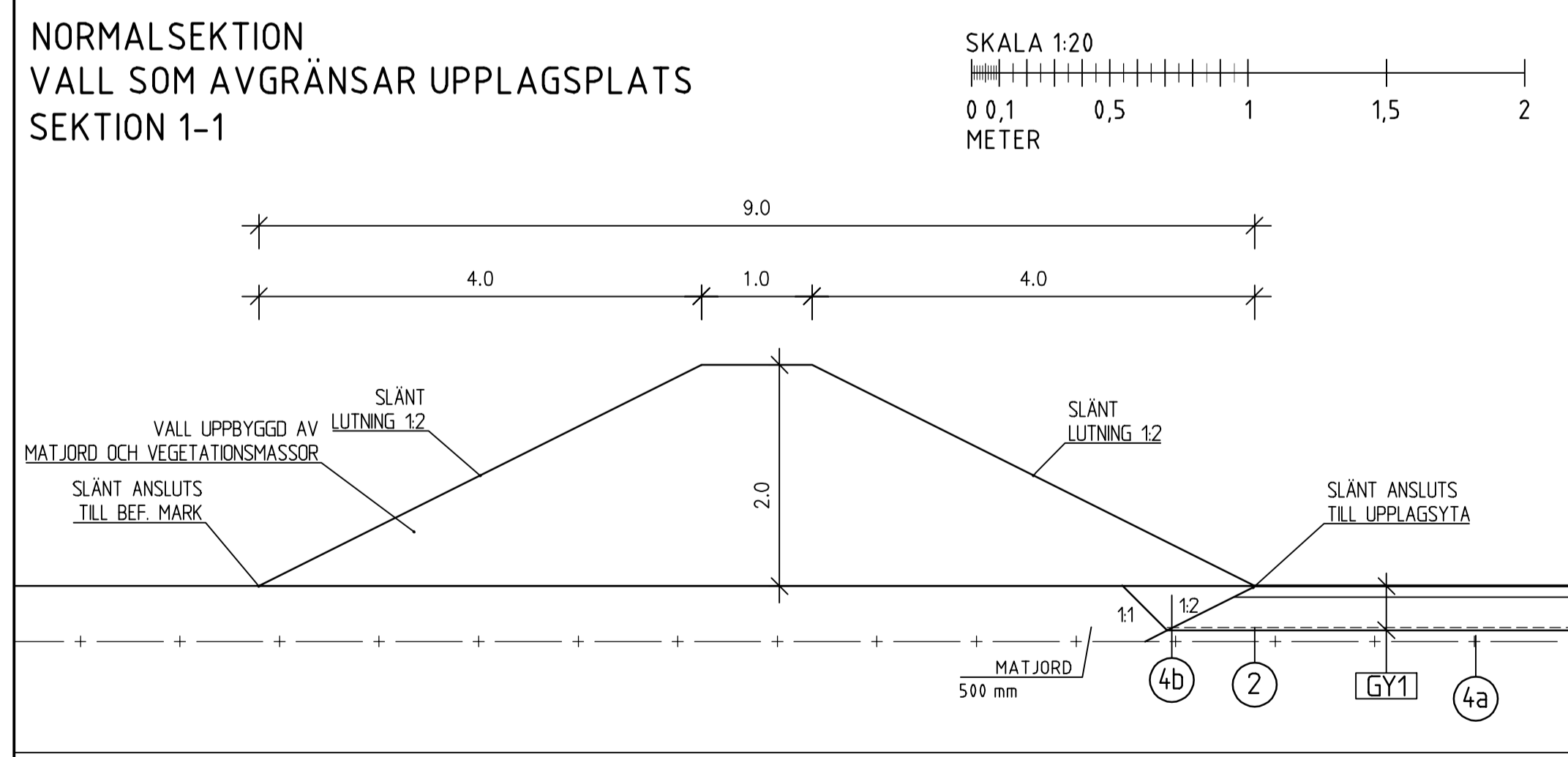
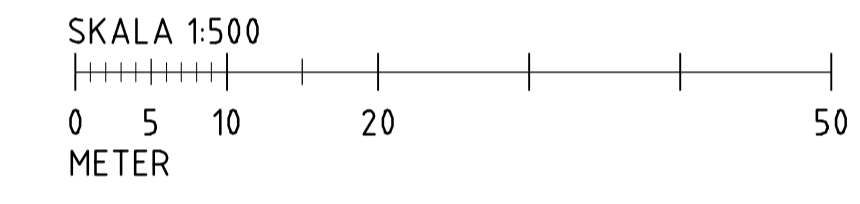

REV	ANT	ÄNDRINGEN AVSER	GODK	DATUM	VV DATUM	VV DIARIENUMMER
-----	-----	-----------------	------	-------	----------	-----------------

BYGGLOVSHANDLING

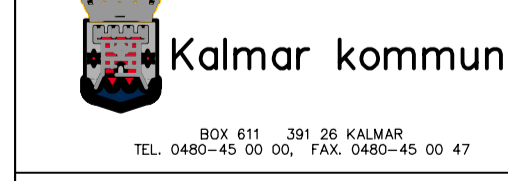

OMBYGGNATION AV RIKSVÄGEN FÖRBI RINKABYHOLM DELEN TPL HOSSMO - TPL KARLSRO



Upplagsplats

UPPGÄVA SVARIG H.OVGÄRD	UPPDRA GÖSNUMMER 10350270	FORMAT A1	SKALA 1:500/1:50
KONTORETS H.OVGÄRD	GRÄNS H.OVGÄRD	KONSTRUKTIONSNR 101 T 02 71	REVISION 1
KALMAR KRISTIAN RUNDQUIST	OBJEKT NR 22026	RITNINGSNR 101 T 02 71	REV

Rev 1: 2024-06-07 14:54
 Rev 2: 2024-06-07 14:54
 Rev 3: 2024-06-07 14:54
 Rev 4: 2024-06-07 14:54
 Rev 5: 2024-06-07 14:54
 Rev 6: 2024-06-07 14:54
 Rev 7: 2024-06-07 14:54
 Rev 8: 2024-06-07 14:54
 Rev 9: 2024-06-07 14:54
 Rev 10: 2024-06-07 14:54
 Rev 11: 2024-06-07 14:54
 Rev 12: 2024-06-07 14:54
 Rev 13: 2024-06-07 14:54
 Rev 14: 2024-06-07 14:54
 Rev 15: 2024-06-07 14:54
 Rev 16: 2024-06-07 14:54
 Rev 17: 2024-06-07 14:54
 Rev 18: 2024-06-07 14:54
 Rev 19: 2024-06-07 14:54
 Rev 20: 2024-06-07 14:54
 Rev 21: 2024-06-07 14:54
 Rev 22: 2024-06-07 14:54
 Rev 23: 2024-06-07 14:54
 Rev 24: 2024-06-07 14:54
 Rev 25: 2024-06-07 14:54
 Rev 26: 2024-06-07 14:54
 Rev 27: 2024-06-07 14:54
 Rev 28: 2024-06-07 14:54
 Rev 29: 2024-06-07 14:54
 Rev 30: 2024-06-07 14:54
 Rev 31: 2024-06-07 14:54
 Rev 32: 2024-06-07 14:54
 Rev 33: 2024-06-07 14:54
 Rev 34: 2024-06-07 14:54
 Rev 35: 2024-06-07 14:54
 Rev 36: 2024-06-07 14:54
 Rev 37: 2024-06-07 14:54
 Rev 38: 2024-06-07 14:54
 Rev 39: 2024-06-07 14:54
 Rev 40: 2024-06-07 14:54
 Rev 41: 2024-06-07 14:54
 Rev 42: 2024-06-07 14:54
 Rev 43: 2024-06-07 14:54
 Rev 44: 2024-06-07 14:54
 Rev 45: 2024-06-07 14:54
 Rev 46: 2024-06-07 14:54
 Rev 47: 2024-06-07 14:54
 Rev 48: 2024-06-07 14:54
 Rev 49: 2024-06-07 14:54
 Rev 50: 2024-06-07 14:54
 Rev 51: 2024-06-07 14:54
 Rev 52: 2024-06-07 14:54
 Rev 53: 2024-06-07 14:54
 Rev 54: 2024-06-07 14:54
 Rev 55: 2024-06-07 14:54
 Rev 56: 2024-06-07 14:54
 Rev 57: 2024-06-07 14:54
 Rev 58: 2024-06-07 14:54
 Rev 59: 2024-06-07 14:54
 Rev 60: 2024-06-07 14:54
 Rev 61: 2024-06-07 14:54
 Rev 62: 2024-06-07 14:54
 Rev 63: 2024-06-07 14:54
 Rev 64: 2024-06-07 14:54
 Rev 65: 2024-06-07 14:54
 Rev 66: 2024-06-07 14:54
 Rev 67: 2024-06-07 14:54
 Rev 68: 2024-06-07 14:54
 Rev 69: 2024-06-07 14:54
 Rev 70: 2024-06-07 14:54
 Rev 71: 2024-06-07 14:54
 Rev 72: 2024-06-07 14:54
 Rev 73: 2024-06-07 14:54
 Rev 74: 2024-06-07 14:54
 Rev 75: 2024-06-07 14:54
 Rev 76: 2024-06-07 14:54
 Rev 77: 2024-06-07 14:54
 Rev 78: 2024-06-07 14:54
 Rev 79: 2024-06-07 14:54
 Rev 80: 2024-06-07 14:54
 Rev 81: 2024-06-07 14:54
 Rev 82: 2024-06-07 14:54
 Rev 83: 2024-06-07 14:54
 Rev 84: 2024-06-07 14:54
 Rev 85: 2024-06-07 14:54
 Rev 86: 2024-06-07 14:54
 Rev 87: 2024-06-07 14:54
 Rev 88: 2024-06-07 14:54
 Rev 89: 2024-06-07 14:54
 Rev 90: 2024-06-07 14:54
 Rev 91: 2024-06-07 14:54
 Rev 92: 2024-06-07 14:54
 Rev 93: 2024-06-07 14:54
 Rev 94: 2024-06-07 14:54
 Rev 95: 2024-06-07 14:54
 Rev 96: 2024-06-07 14:54
 Rev 97: 2024-06-07 14:54
 Rev 98: 2024-06-07 14:54
 Rev 99: 2024-06-07 14:54
 Rev 100: 2024-06-07 14:54