



Grannhörande för bygglov

Fastighet: Kultivatorn 4
Läge: Öster Om Törnebyvägen 3
Ärende: Nybyggnad av restaurang
Sökande: Max Burgers AB (ALEXANDER ANDREASSON)

Beskrivning av ärendet

Anledningen till ytterligare ett grannhörande är att sökande reviderat sin ansökan så att byggnaden och marken sänkts.

Samhällsbyggnadsnämnden i Kalmar kommun har mottagit en ansökan om nybyggnad av restaurang. Ärendet avser nybyggnad av en restaurang, parkering och mur. Restaurangen har en byggnadsarea på 482,7 m² och en förrådsbyggnad med soprum på 21 m². Det kommer vara en stödmur mot fastigheten Kultivatorn 3.

Anledningen till att ni hörs i detta ärende är att ansökan innehåller avvikelse från gällande detaljplan:

- Åtgärden avviker från detaljplanen gällande användningen.

På kalmar.se/granne kan du ta del av handlingar för ärendet.

Möjlighet till yttrande

Innan samhällsbyggnadsnämnden beslutar i ärendet har du möjlighet att yttra dig om ansökan. Ditt yttrande behöver vara skriftligt och oss tillhanda senast **2024-07-10**.

Vid yttrande är det viktigt att diarienumret anges. Skicka gärna ditt yttrande via e-post till sam.byggnadskontoret@kalmar.se

Vänliga hälsningar

Bygglovsenheten
Kalmar kommun

FÖRKLARINGAR

ALLA MÅTT I MILLIMETER
 PLUSHÖJDER ENL. HÖJDSYSTEM RH 2000
 PLUSHÖJDER ANGES I METER

FG = FÄRDIGT GOLVNIVÅ, 20 MILLIMETER ÖVER FM
 FM = FÄRDIG MARKNIVÅ ENLIGT L-HANDLING
 ÖFG = ÖVER FÄRDIG GOLVNIVÅ
 SR = STUPRÖR

⊕ = FÄSTÖGLA FÖR TAKSÄKERHET

— = BRANDKLASS VÄGG OCH TAK REI30
 BRANDKLASS DÖRR EI30

TILLGÄNGLIGHET

MÅTTSÄTTNING I DÖRRÖPPNING AVSER FRITT
 PASSAGEMÅTT

⊕ 1300 = VÄNDMÅTT FÖR MANUELL ALT.
 LITEN ELDRIVEN RULLSTOL

⊕ 1500 = VÄNDMÅTT FÖR ELDRIVEN
 RULLSTOL FÖR BEGRÄNSAD
 UTMOMHUSANV.

☐ = BETJÄNINGSYTOR VID DÖRR 9M
 FÖR MANUELL ALT. LITEN
 ELDRIVEN RULLSTOL

FÖRESKRIFTER

TAKSÄKERHET OCH TILLTRÄDESANORDNINGAR ENLIGT BBR
 8:24 TAKSÄKERHET.

TAKLUTNING ENLIGT K.

HÄNVISNINGAR

SEKTIONER SE RITNING A-2001
 FASADER SE RITNING A-3001 TOM A-3004
 UPPSTÄLLNING KALLFÖRRÅD SE RITNING A-4001

L-HANDLING

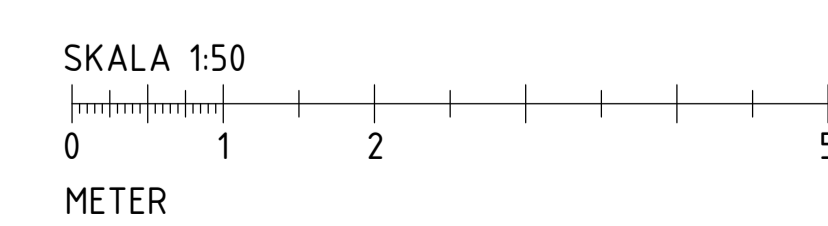
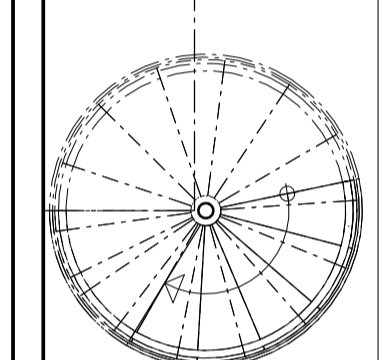
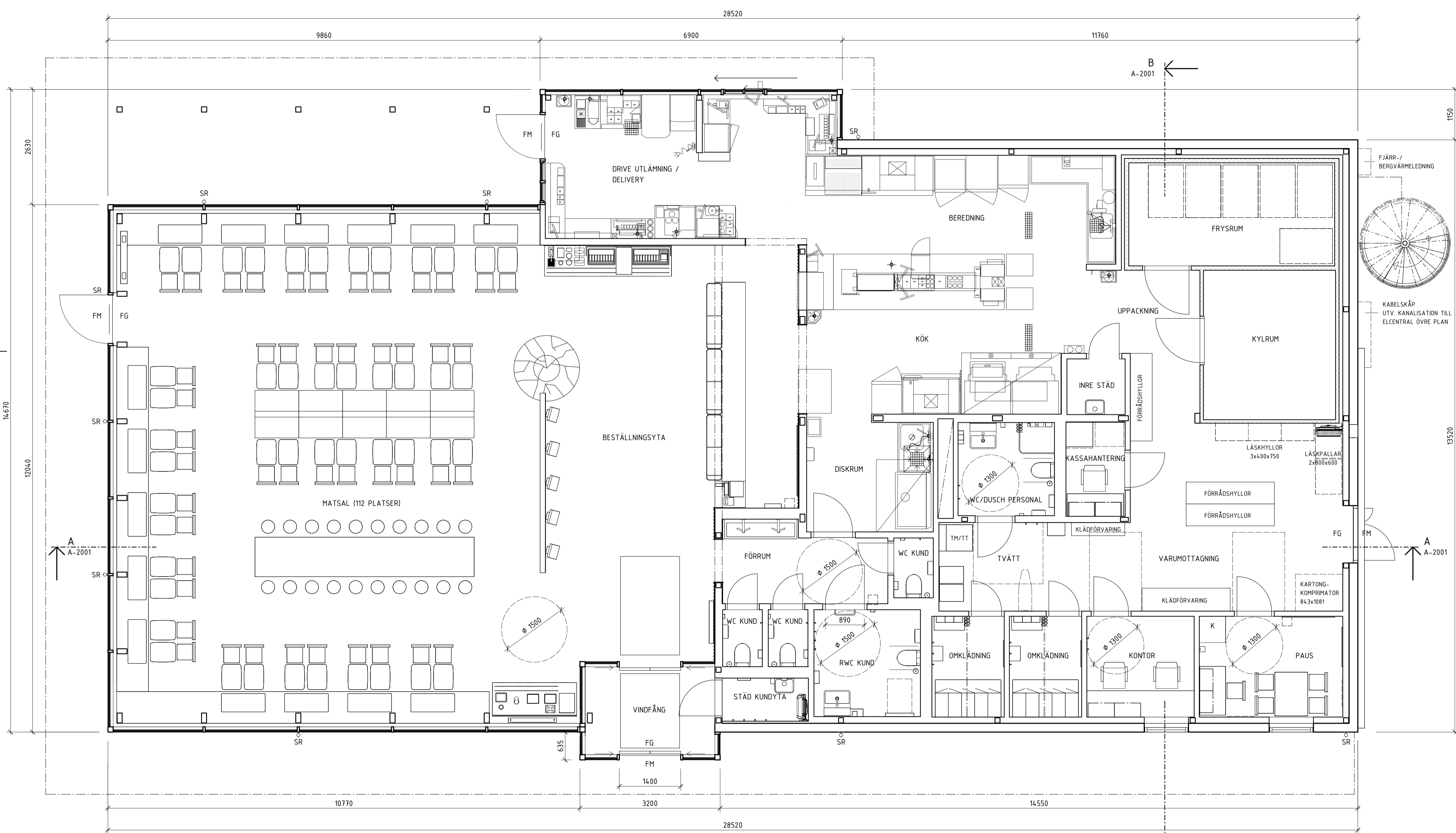

BET	ÄNDRINGEN AVISER	DATUM	SIGN
	UTSÄRNING	DRIVE	LASTGÅRD
	ENTRÉ		ÖVRE PLAN
			ENTRÉPLAN

BYGGLOVSHANDLING



A	MAX BURGERS AB	TEL. 08-446 81 81
T	MAX BURGERS AB	TEL. 08-446 81 81
L	ARKIVS ARKITEKTER AB	TEL. 031-875 29 72
K	BYGGTEKNISKA BYRÅN AB	TEL. 031-445 11 30
E	VOLTH ELDESIGN AB	TEL. 031-445 11 30
V	ICEE AB	TEL. 031-445 11 30
SK	STORKOKSBYRÅN	TEL. 031-445 11 30
B	BRANT DAHL ÖREN	TEL. 031-445 11 30

UPPDRAG NR.	RYTAD AV	HANDELSGÄRE
DATUM	M.PEDERSEN	ANSVARIG
2024-04-12		

MAX KALMAR, TYPHUS 110
 KULTIVATORN 3, KALMAR KOMMUN
 PLAN
 ENTRÉPLAN

SKALA	NUMMER	BET
A1 1:50	A-1001	
A3 1:100		

FÖRKLARINGAR

SE RITNING A-1001

FÖRESKRIFTER

SE RITNING A-1001

HÄNVISNINGAR

SE RITNING A-1001

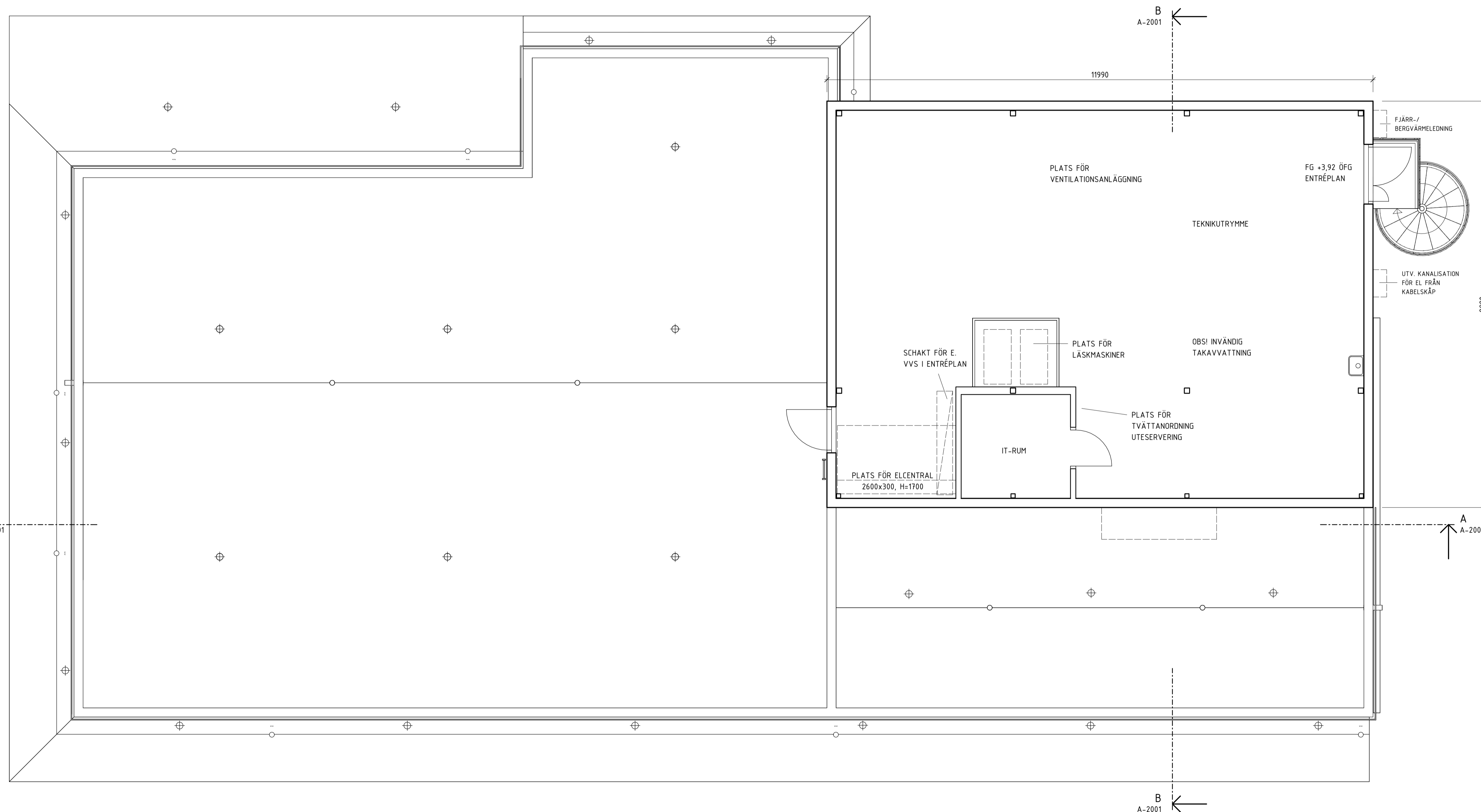

BET	ÄNDRINGEN AVISER	DATUM	SIGN
-----	------------------	-------	------

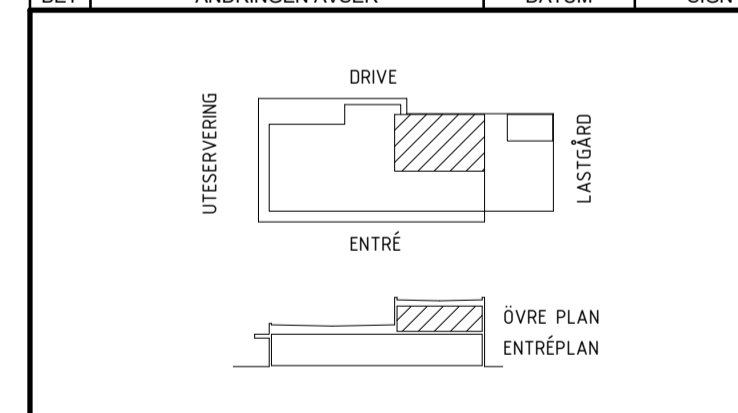

BYGGLOVSHANDLING



A	MAX BYGGGLOV AB	TEL: 08-446 81 81
I	MAX BYGGGLOV AB	TEL: 08-446 81 81
L	ARKIVIS ARKITEKTER AB	TEL: 031-875 29 72
K	BYGGTEKNISKA BYRÅN AB	TEL: 031-875 29 72
E	VOLTH ELDESIGN AB	TEL: 031-445 11 31
V	ICE AB	TEL: 031-445 11 31
SK	STORKOKSBYRÅN	TEL: 031-445 11 31
B	BRANT DAHL ÖREN	TEL: 031-445 11 31

UPPDRAG NR	RYDAD AV	HÄNDELSEAGGARE
	M.PEDERSEN	

DATUM 2024-04-12

MAX KALMAR, TYPHUS 110
KULTIVATORN 3, KALMAR KOMMUN
PLAN
ÖVRE PLAN

SKALA	NUMMER	BET
A1 1:50	A-1002	
A3 1:100		

SKALA 1:50

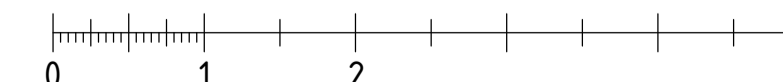

METER

FÖRKLARINGAR

SE RITNING A-1001

FÖRESKRIFTER

SE RITNING A-1001

HÄNVISNINGAR

SE RITNING A-1001

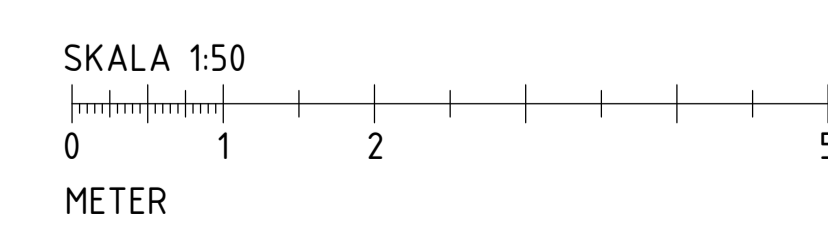
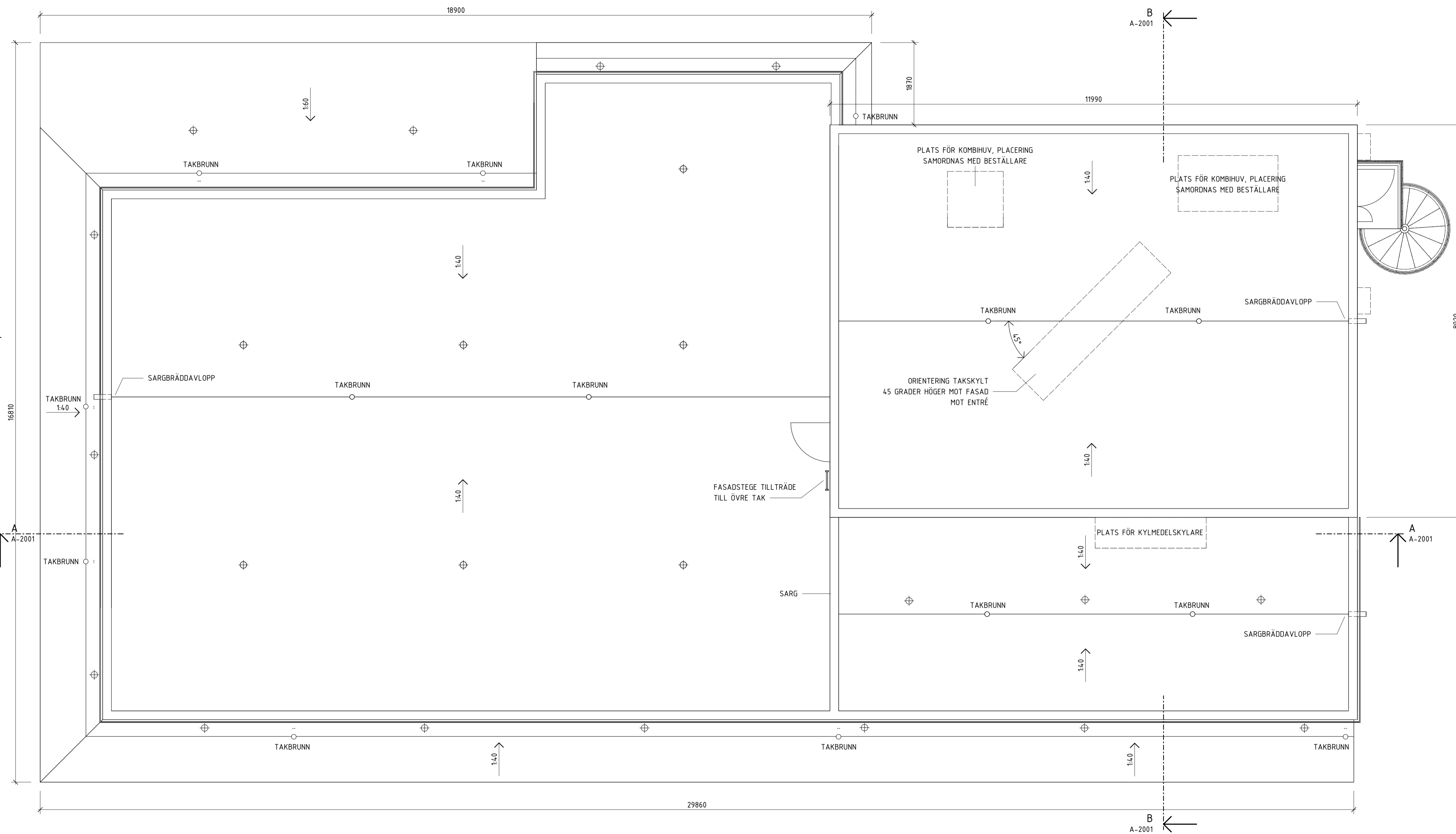

BET	ÄNDRINGEN AVISER	DATUM	SIGN

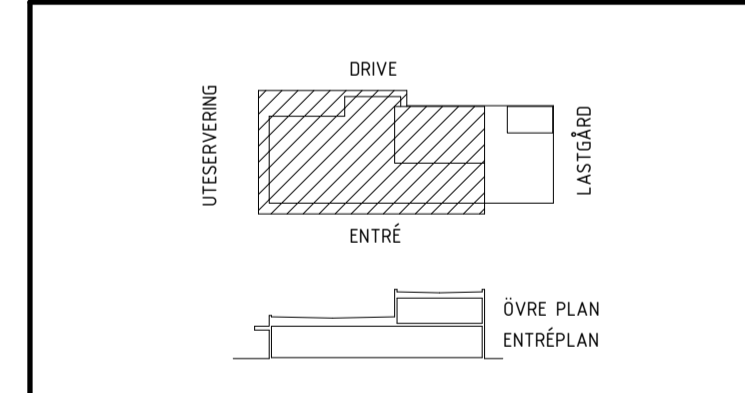

BYGGLOVSHANDLING



A	MAX BURGERS AB BOX 4003, ÅNGBLÅVA 30, SE-311 00 STOROKEN TEL: 08-446 91 81	
I	MAX BURGERS AB BOX 4003, ÅNGBLÅVA 30, SE-311 00 STOROKEN TEL: 08-446 91 81	
L	ARKVIS ARKITEKTER AB SÖDERGÅRDEN 10, SE-100 00 STOKHOLM TEL: 08-735 89 29 72	
K	BYGGTEKNISKA BYRÅN AB FÖRSTORSTRÅKET 10, SE-100 00 STOKHOLM TEL: 08-735 89 29 72	
E	VOLTH ELDESIGN AB SÖDERGÅRDEN 10, SE-100 00 STOKHOLM TEL: 08-735 89 29 72	
V	ICEE AB FÖRSTORSTRÅKET 10, SE-100 00 STOKHOLM TEL: 08-735 89 29 72	
SK	STORKOKSBYRÅN SÖDERGÅRDEN 10, SE-100 00 STOKHOLM TEL: 08-735 89 29 72	
B	BRUNT DAHL ÖREN SÖDERGÅRDEN 10, SE-100 00 STOKHOLM TEL: 08-735 89 29 72	

UPPDRAG NR	RYDAD AV	HÄNDELSEAGGARE
	M.PEDERSEN	
DATUM	ANSVARIG	
2024-04-12		

MAX KALMAR, TYPHUS 110
KULTIVATORN 3, KALMAR KOMMUN
PLAN
TAKPLAN

SKALA	NUMMER	BET
A1 1:50 A3 1:100	A-1003	

FÖRKLARINGAR

DENNA RITNING AVSER FASADER.
ALLA MÅTT I MILLIMETER
HÖJDMÅTT AVSER FRÅN FÄRDIG GOLVNIVÅ

FM = FÄRDIG MARKNIVÅ
FG = FÄRDIG GOLVNIVÅ
UK = UNDERKANT
ÖK = ÖVERKANT

○ L7 = BELYSNINGSARMATUR
□ L9 = BELYSNINGSARMATUR

LJUSLÅDA VID SKÄRMTAK MONTERAS I FRAMKANT TILL TAKFOT

- FASAD, LÄTTVIKTSELEMENT, YTSKIKT AV PLÅT
- FASADBEKLÄDNAD SINUSKORRUGERAD PLÅT
- GLASNING
- TÅT Fyllning I GLASPARTI
- SKÄRM, PERFORERAD OCH SINUSKORRUGERAD PLÅT

FÖRESKRIFTER

FASAD
FASAD UTFÖRS AV ISOLERADE LÄTTVIKTSELEMENT MED YTSKIKT AV PLÅT, TYP PAROC SANDICHELEMENT ELLER LIKVÄRDIG, I STANDARDKULÖR RAL 7024 / NCS S 7502-B SOM NÄRMASTE LIKÄRE. YTSKIKT ELEMENT UTFÖRS SLÅTA.

FASADBEKLÄDNAD SINUSKORRUGERAD PLÅT
LÅGDELEN BEKLÄDS OVAN SKÄRMTAK MED SINUSKORRUGERAD STÅLPLÅT I KULÖR LIKA FASAD.

FÖRESKRIFTER FÖRTS.

FASADKOMPLETTERINGAR
SAMTLIGA FASADKOMPLETTERINGAR UTFÖRS I KULÖR LIKA FASAD.

GLASPARTIER - KUNDYTA
SAMTLIGA GLASPARTIER UTFÖRS LACKERADE I KULÖR RAL 7024 / NCS S 7502-B. SYNLIGA PROFILER SAMT TILLHÖRANDE BLECK, BESLAG OCH FyllNING UTFÖRS LACKERADE I KULÖR LIKA GLASPARTI.

FÖNSTER - FUNKTIONSYTA
FÖNSTER UTFÖRS SOM FASTA, ALUMINIUMKLÄDDA TRÄFÖNSTER. UTSIDA FÖNSTER SAMT TILLHÖRANDE BLECK OCH BESLAG UTFÖRS LACKERADE I KULÖR RAL 7024 / NCS 7502-B. FÖNSTER UTFÖRS MED INSYNSKYDDANDE FOLIE/FILM.

TAK
TAK UTFÖRS MED TAKPAPP I SVART KULÖR.

TAKKOMPLETTERINGAR
SAMTLIGA TAKKOMPLETTERINGAR OCH AVVATTNING UTFÖRS I KULÖR LIKA FASAD.

SKÄRM - RUNT LASTGÅRD
SKÄRM RUNT LASTGÅRD UTFÖRS AV PLÅTBEKLÄDNAD MONTERAD PÅ FRISTÅENDE STOMME, GRIND SAMT KALL- OCH VARMFÖRRÅD. PLÅTBEKLÄDNAD UTFÖRS AV GALVANISERAD, LACKERAD, PERFORERAD OCH SINUSKORRUGERAD STÅLPLÅT S18, I STANDARDKULÖR, MED RAL 9006 SOM NÄRMASTE LIKÄRE.

SKÄRMTAK - TAKFOT VID ENTRÉ, UTESERVERING OCH DRIVE
UNDERSIDA SKÄRMTAK UTFÖRS AV SLÅTSPONT I HELA LÅNGDEN, MED DOLD INFÄSTNING. TRÄRENT UTFÖRANDE I THERMOWOOD FURU ELLER LIKVÄRDIG. FRAMKANT SKÄRMTAK UTFÖRS SOM LJUSLÅDA.

GRINDAR
GRINDAR UTFÖRS AV STÅL FÖR UTOMHUSBRUK MED PLÅTBEKLÄDNAD ENLIGT RUBRIK "SKÄRM - RUNT LASTGÅRD".

UTVÄNDIGA DÖRRAR
SAMTLIGA DÖRRAR UTFÖRS I STÅL. DÖRRAR TILL HUVUDBYGGNADEN LACKERAS I KULÖR RAL 7024. DÖRRAR TILL KALLFÖRRÅD LACKERAS I KULÖR RAL 9006.

UTVÄNDIG TRAPPA
STÅLTRAPPA UTFÖRS MED STEG AV GALLERDURK. RÄCKE UTFÖRS MED TÅT FRONT I KULÖR LIKA FASAD.

SITTBÄNK
SITTBÄNK UTFÖRS I TRÄ MED RIBBVERK I TRÄRENT UTFÖRANDE.

SKYLTNING
EXTERIÖR SKYLTNING UTFÖRS ENLIGT SEPARAT HANDLING.

HÄNVISNINGAR

PLAN SE RITNING A-1001 TOM A-1004
UPPSTÄLLNING KOMPLEMENTBYGGNAD SE RITNING A-4001

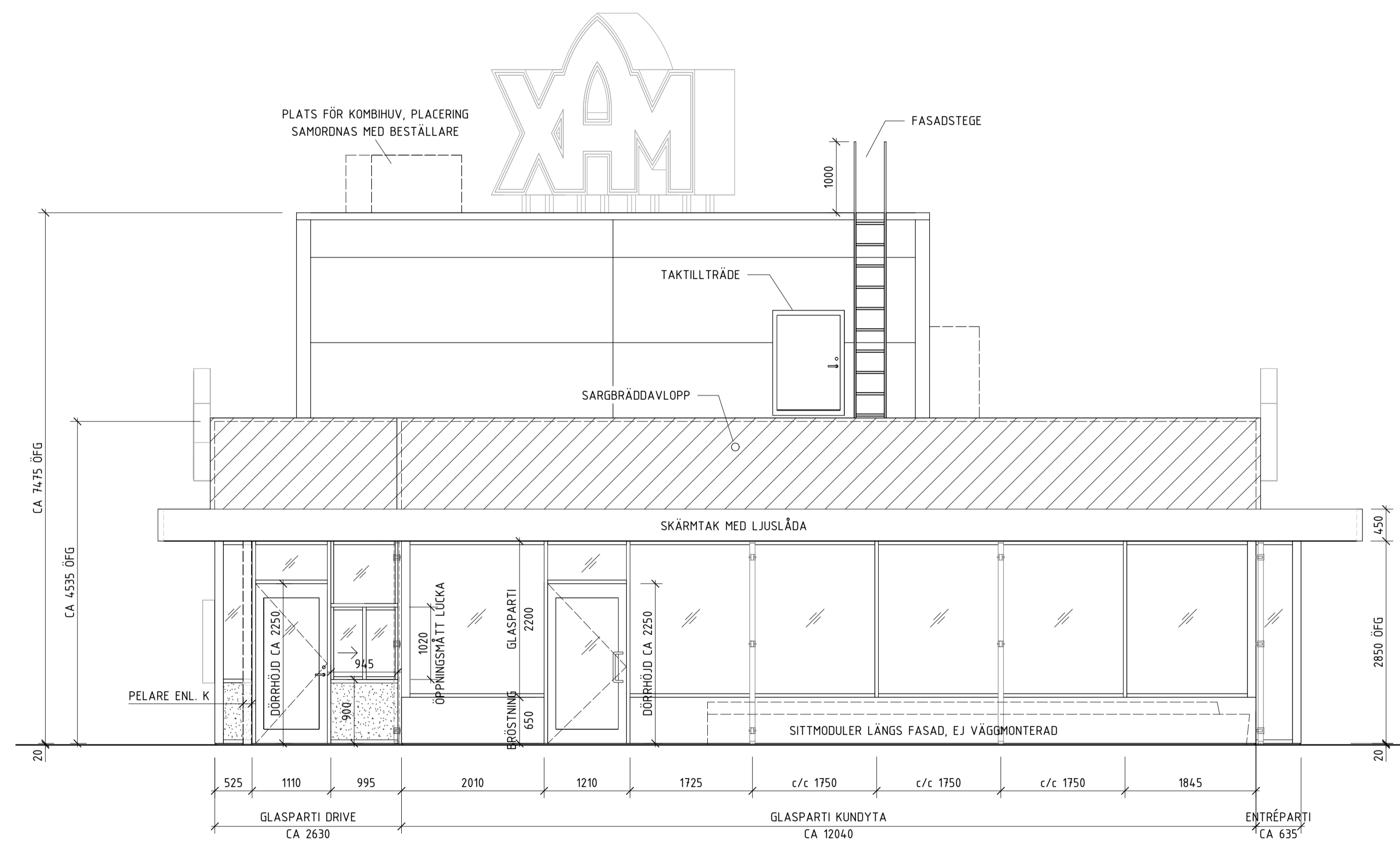

FASAD MOT DELIVERY / UTESERVERING

SKALA 1:50

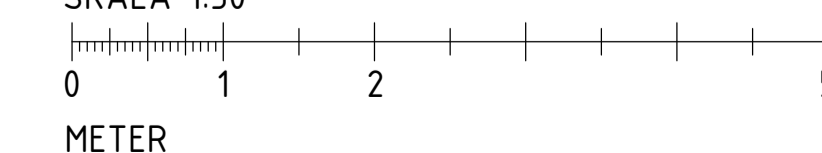

BET	ÄNDRINGEN AVISER	DATUM	SIGN

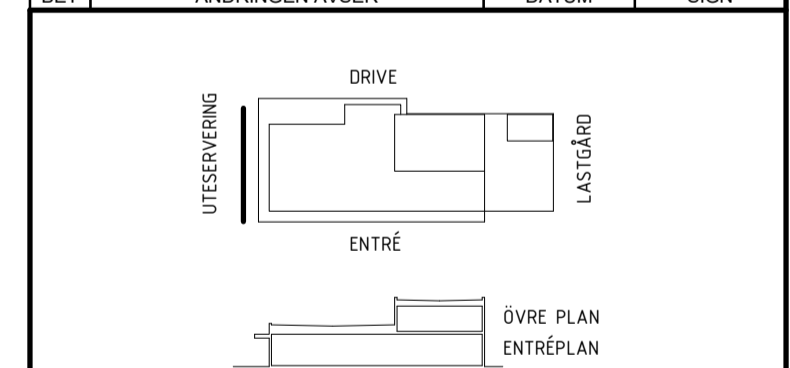

BYGGLOVSHANDLING



A	MAX BURGERS AB BOX 4003, ÅNGBLÅVA 18, SE-211 33 STORÖRSKIL TEL: 08-446 91 91	
T	MAX BURGERS AB BOX 4003, ÅNGBLÅVA 18, SE-211 33 STORÖRSKIL TEL: 08-446 91 91	
L	ARKVIS ARKITEKTER AB SÖDERÅS GÅRD 10, SE-211 33 STORÖRSKIL TEL: 08-446 91 91	
K	BYGGTEKNISKA BYRÅN AB FÖRSTENINGEN 10, SE-211 33 STORÖRSKIL TEL: 08-446 91 91	
E	VOLTH ELDESIGN AB FÖRSTENINGEN 10, SE-211 33 STORÖRSKIL TEL: 08-446 91 91	
V	ICEE AB FÖRSTENINGEN 10, SE-211 33 STORÖRSKIL TEL: 08-446 91 91	
SK	STORKOKSBYRÅN KUNGLIGA TEATERGÅRDEN 1, SE-211 33 STORÖRSKIL TEL: 08-446 91 91	
B	BENT DAHL ÖREN KUNGLIGA TEATERGÅRDEN 1, SE-211 33 STORÖRSKIL TEL: 08-446 91 91	

UPPDRAG NR: RITAD AV: M.PEDERSEN
ANSVARIG: M.PEDERSEN

DATUM: 2024-04-12

MAX KALMAR, TYPHUS 110
KULTIVATORN 3, KALMAR KOMMUN
FASAD
FASAD MOT UTESERVERING, FÖRESKRIFTER

SKALA: A1 1:50, A3 1:100
NUMMER: A-3001

FÖRKLARINGAR

SE RITNING A-3001

FÖRESKRIFTER

SE RITNING A-3001

HÄNVISNINGAR

SE RITNING A-3001

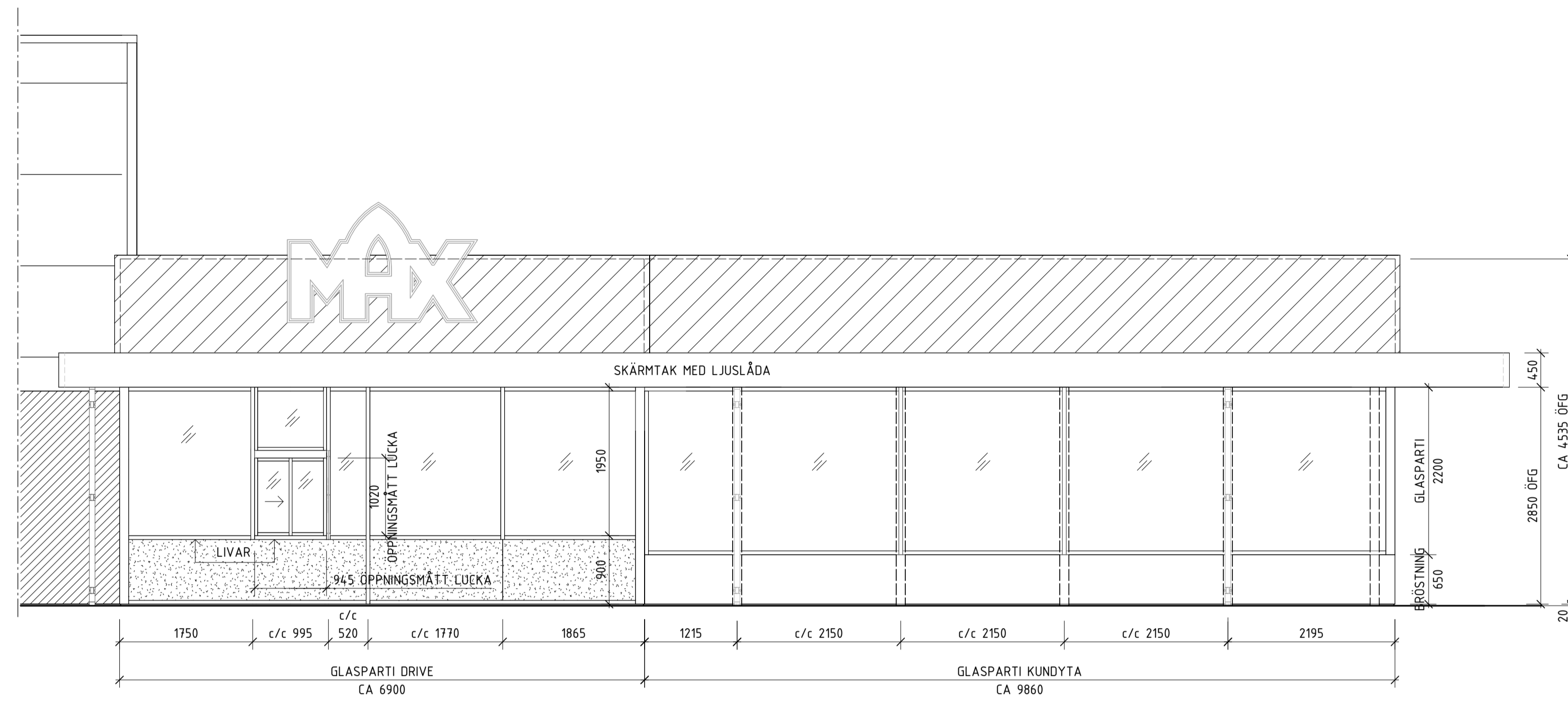

FASAD MOT DRIVE DEL 1

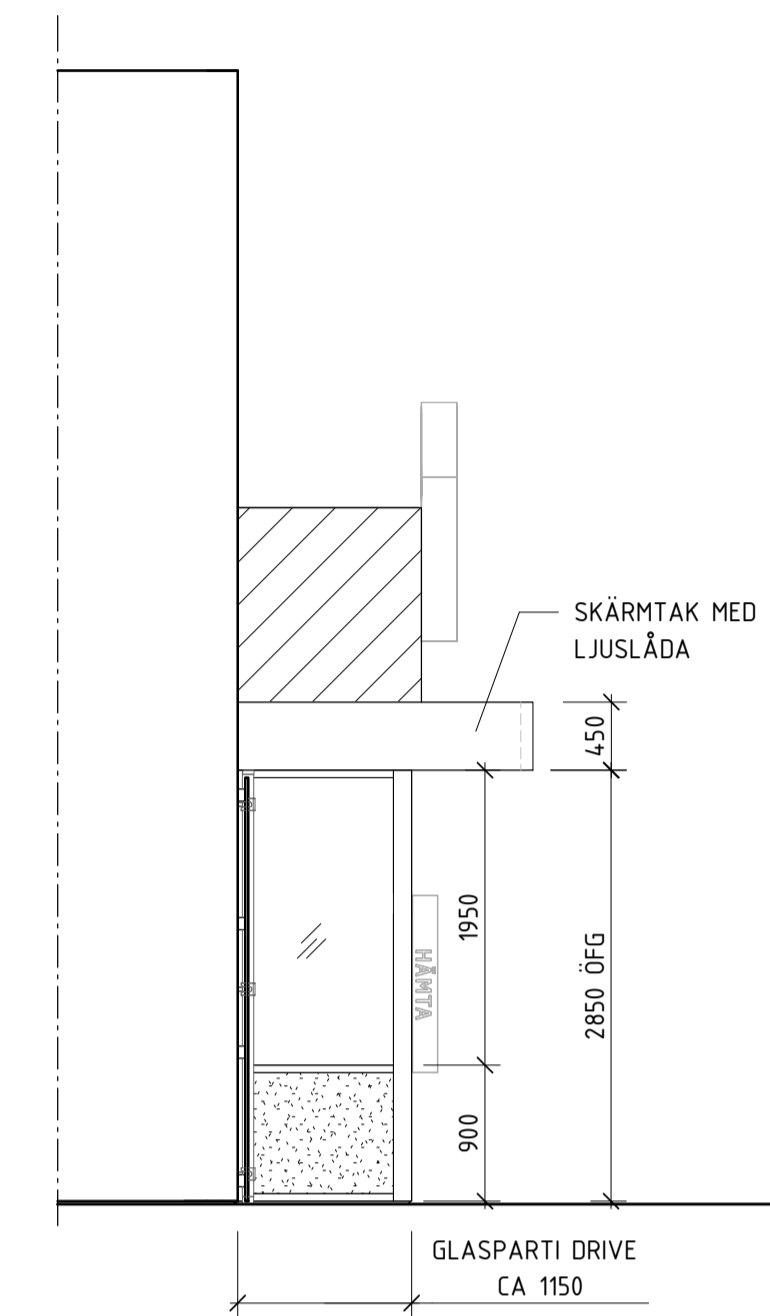

FASAD MOT KORTSIDA DRIVE

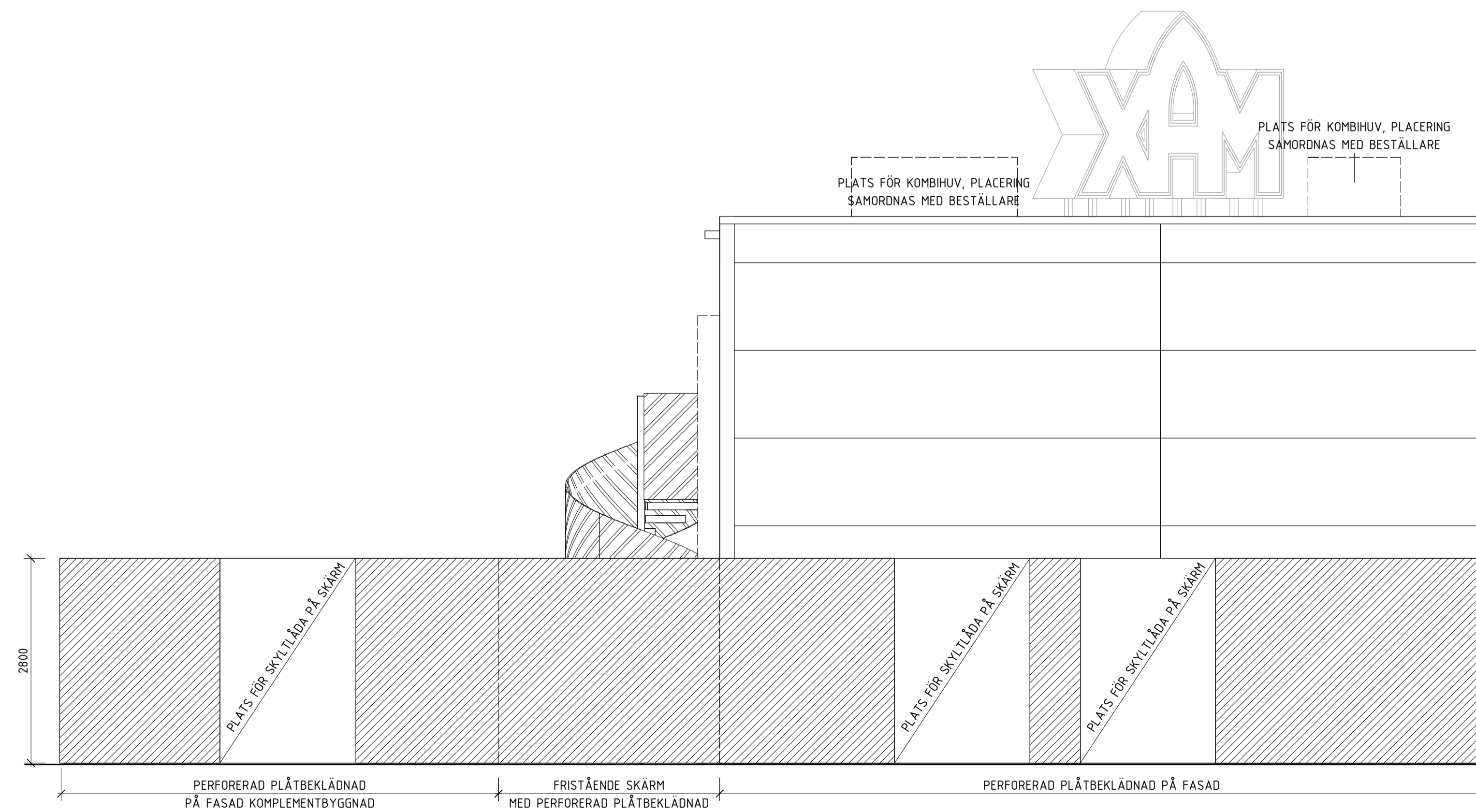

FASAD MOT DRIVE DEL 2

BET	ÄNDRINGEN AVISER	DATUM	SIGN
-----	------------------	-------	------

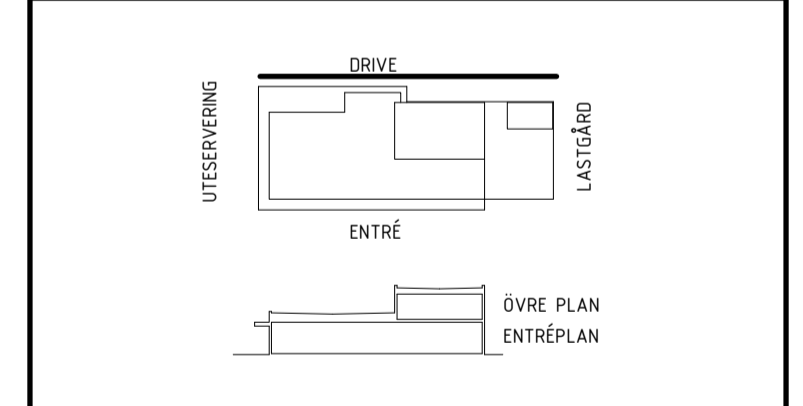

BYGGLOVSHANDLING



A	MAX BURGERS AB BOX 4003, ÅNGBLÅDA 3, SE-211 33 STOCKHOLM	TEL: 08-446 81 81
T	MAX BURGERS AB BOX 4003, ÅNGBLÅDA 3, SE-211 33 STOCKHOLM	TEL: 08-446 81 81
L	ARKVIS ARKITEKTER AB SÖDERSTRÅKET 11, SE-211 33 STOCKHOLM	TEL: 08-446 81 72
K	BYGGTEKNISKA BYRÅN AB FÖRSTAPLAN 10, SE-211 33 STOCKHOLM	TEL: 08-261 81 80
E	VOLTH ELDESIGN AB SÖDERSTRÅKET 11, SE-211 33 STOCKHOLM	TEL: 08-446 81 71
V	ICEE AB FÖRSTAPLAN 10, SE-211 33 STOCKHOLM	TEL: 08-261 81 80
SK	STORKOKSBYRÅN ÅRSTEN 11, SE-211 33 STOCKHOLM	TEL: 08-446 81 80
B	BYGGTIDNINGEN FÖRSTAPLAN 10, SE-211 33 STOCKHOLM	TEL: 08-261 81 80
UPPDRAG NR	RYDAD AV	HÄNDELSEKÄRE
DATUM	ANSVARIG	

2024-04-12	M.PEDERSEN
MAX KALMAR, TYPHUS 110 KULTIVATORN 3, KALMAR KOMMUN FASADER FASADER MOT DRIVE	
SKALA A1 1:50 A3 1:100	NUMMER A-3002

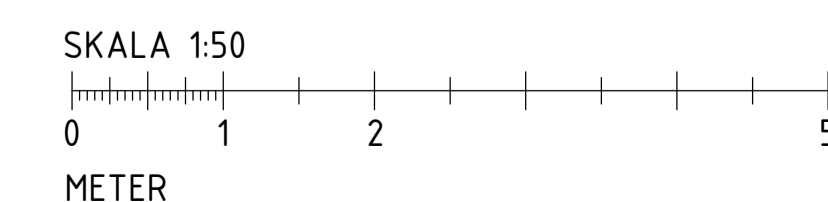

FÖRKLARINGAR

SE RITNING A-3001

FÖRESKRIFTER

SE RITNING A-3001

HÄNVISNINGAR

SE RITNING A-3001

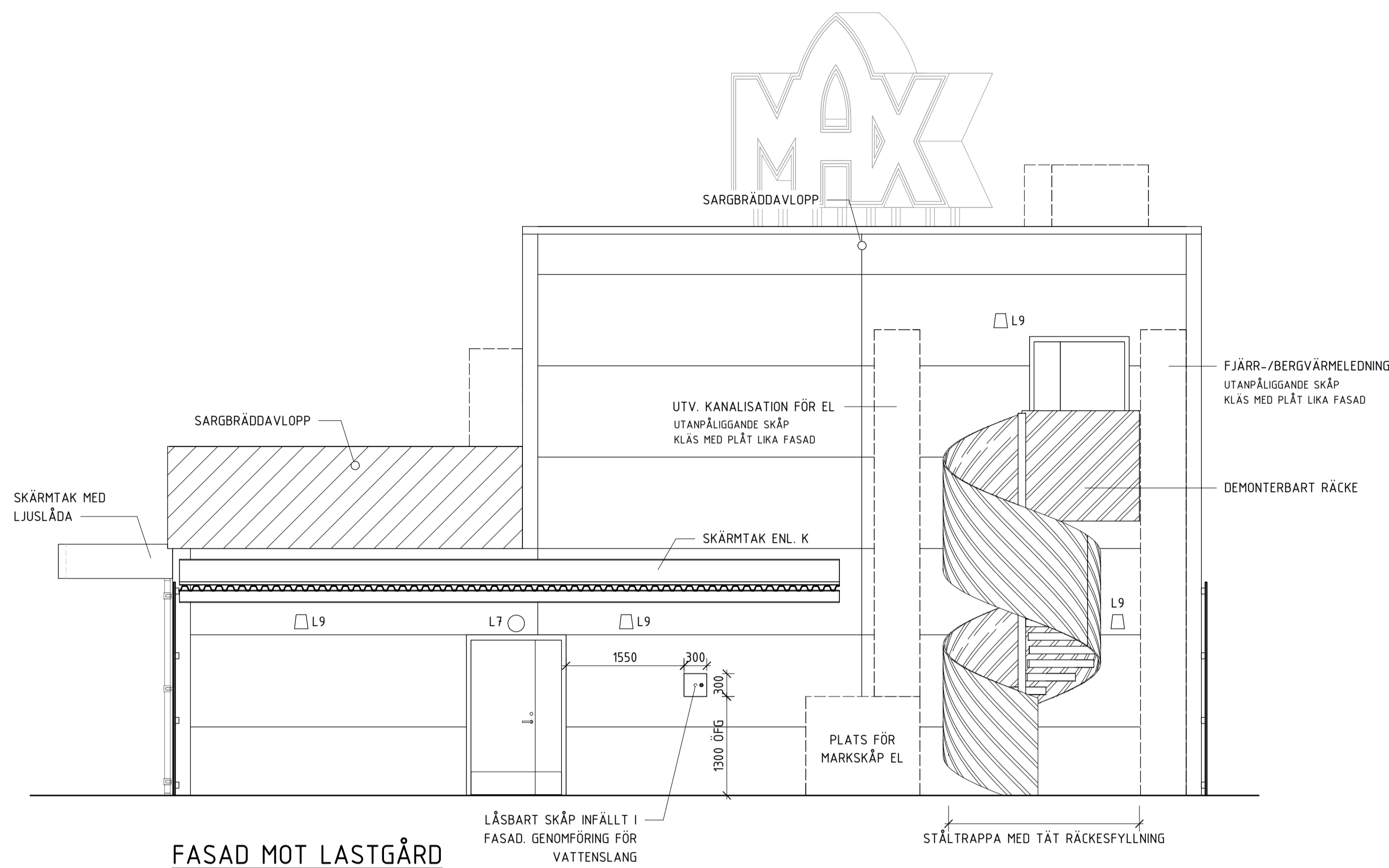

FASAD MOT LASTGÅRD

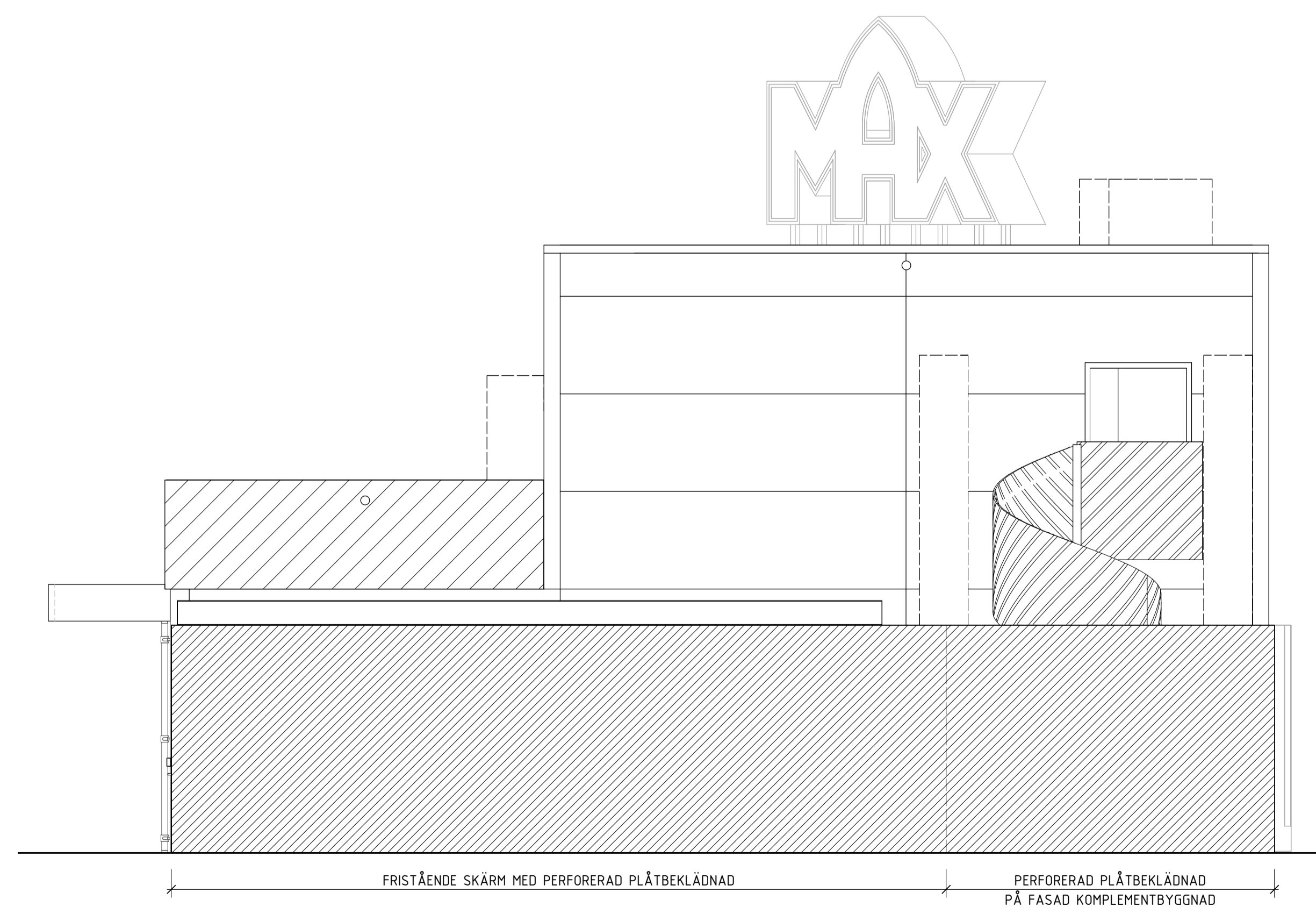

FASAD MOT LASTGÅRD MED SKÄRM

SKALA 1:50

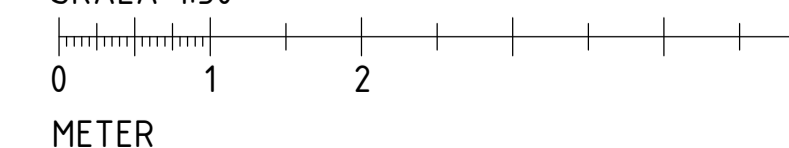

METER

BET	ÄNDRINGEN AVISER	DATUM	SIGN
-----	------------------	-------	------

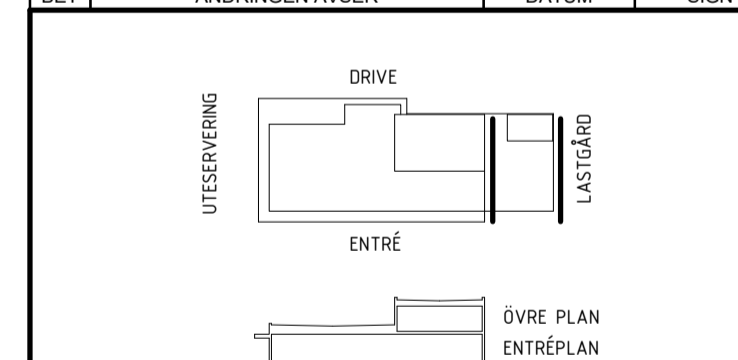

BYGGLOVSHANDLING



A	MAX BURGERS AB BOX 4003, RINGGATAN 3, SE-211 03 STOCKHOLM	TEL: 08-446 81 81
T	MAX BURGERS AB BOX 4003, RINGGATAN 3, SE-211 03 STOCKHOLM	TEL: 08-446 81 81
L	ARKVIS ARKITEKTER AB SÖDERGÅRDEN 10, SE-211 03 STOCKHOLM	TEL: 08-446 81 81
K	BYGGTEKNISKA BYRÅN AB FÖRSTORSTRÅKET 10, SE-211 03 STOCKHOLM	TEL: 08-446 81 81
E	VOLTH ELDESIGN AB SÖDERGÅRDEN 10, SE-211 03 STOCKHOLM	TEL: 08-446 81 81
V	ICEE AB SÖDERGÅRDEN 10, SE-211 03 STOCKHOLM	TEL: 08-446 81 81
SK	STORKOKSBYRÅN RINGS TRÄDÄSGÅRDEN 1, SE-211 03 STOCKHOLM	TEL: 08-446 81 81
B	BENT DAMB ÖREN TÄRNBYRÅN 11, SE-211 03 STOCKHOLM	TEL: 08-446 81 81

UPPDRAG NR	RYDAD AV	HANDELAGGARE
	M.PEDERSEN	
DATUM	ANSVARSIG	
2024-04-12		

MAX KALMAR, TYPHUS 110
KULTIVATORN 3, KALMAR KOMMUN
FASADER
FASADER MOT LASTGÅRD

SKALA	NUMMER	BET
A1 1:50	A-3003	
A3 1:100		

FÖRKLARINGAR

SE RITNING A-3001

FÖRESKRIFTER

SE RITNING A-3001

HÄNVISNINGAR

SE RITNING A-3001

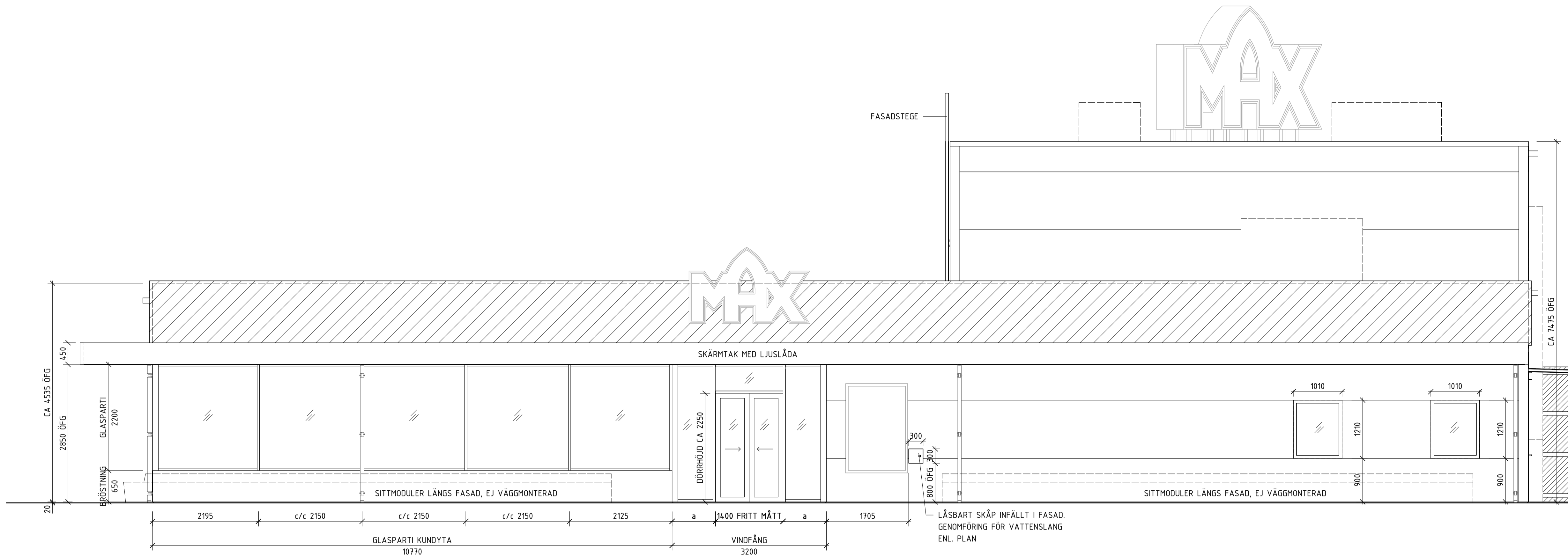

FASAD MOT ENTRÉ

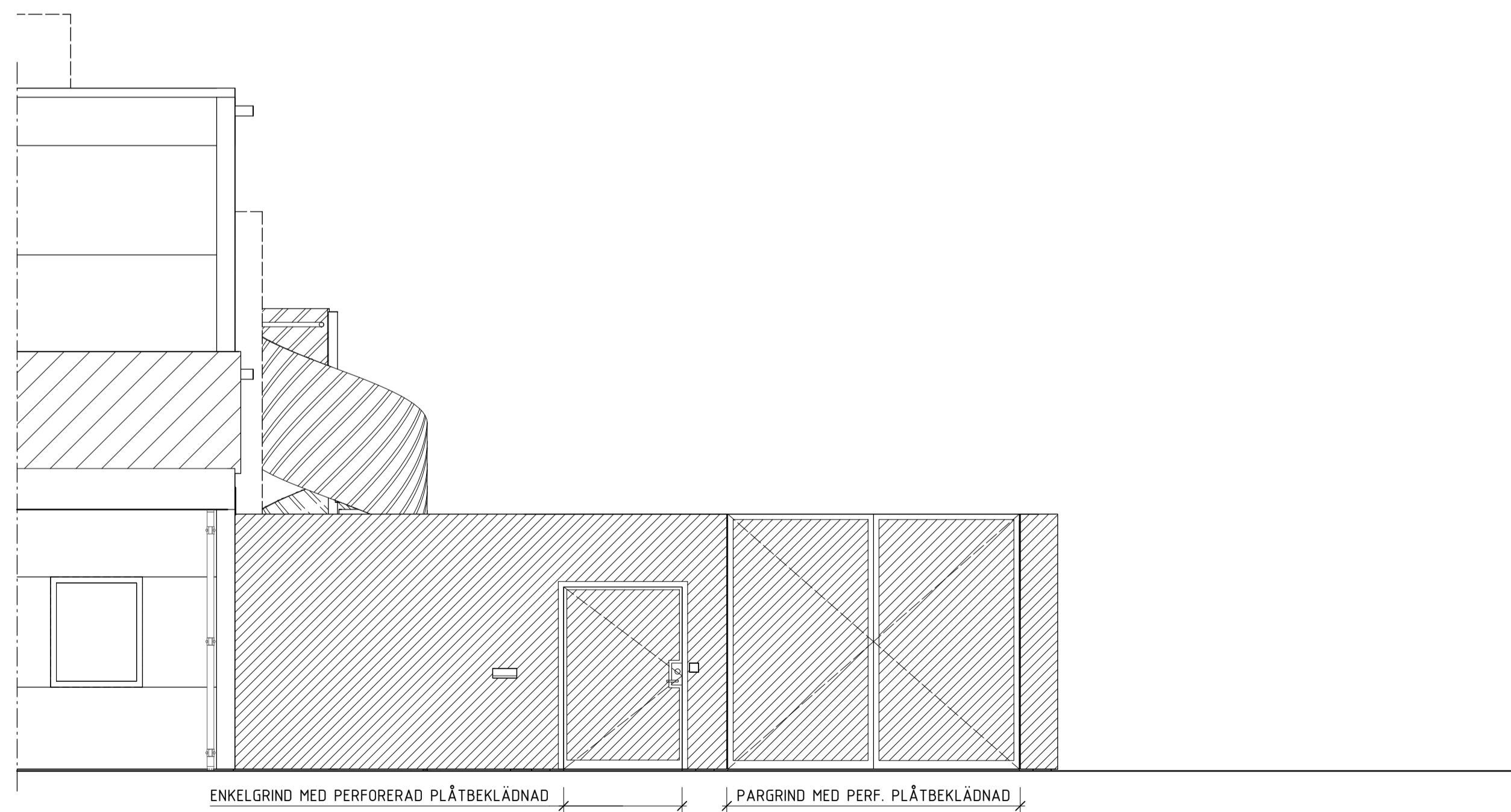

FASAD MOT ENTRÉ MED SKÄRM

BET	ÄNDRINGEN AVISER	DATUM	SIGN

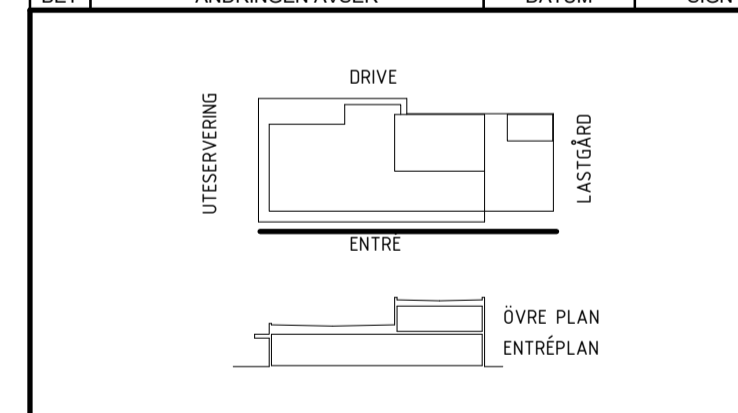

BYGGLOVSHANDLING



A	MAX BURGERS AB BOK-ÅKERI, ÅNINGSÅKER 3, SE 21 STOCKHOLM	TEL: 08-466 91 81
L	ARKVIS ARKITEKTER AB BOK-ÅKERI, ÅNINGSÅKER 3, SE 21 STOCKHOLM	TEL: 08-466 91 81
K	BYGGTEKNISKA BYRÅN AB FISCHERIEGATAN 10, SE 141 23 STOCKHOLM	TEL: 020-261 80 72
E	VOLTH ELDESIGN AB FISCHERIEGATAN 10, SE 141 23 STOCKHOLM	TEL: 020-445 11 31
V	ICEE AB FISCHERIEGATAN 10, SE 141 23 STOCKHOLM	TEL: 020-51 91 00
SK	STORKOKSBYRÅN BOK-ÅKERI, ÅNINGSÅKER 3, SE 21 STOCKHOLM	TEL: 08-466 91 81
B	BRUNT DAHL ÖREN FISCHERIEGATAN 10, SE 141 23 STOCKHOLM	TEL: 08-466 91 81

UPPDRAG NR: RYDAD AV
ANSVARIG: M. PEDERSEN
HÄNDELÄGGARE

DATUM: 2024-04-12

MAX KALMAR, TYPHUS 110
KULTIVATORN 3, KALMAR KOMMUN
FASADER
FASADER MOT ENTRÉ

SKALA: A1 1:50, A3 1:100, NUMMER: A-3004, BET

SKALA 1:50

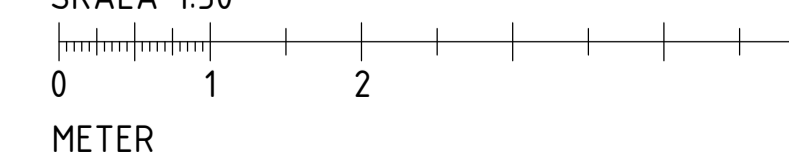

FÖRKLARINGAR

ALLA MÅTT ANGES I MILLIMETER

SK08	=	LJUSLÅDA TAKFOT
SK09a	=	TAKSKYLTT
SK11a	=	BESTÄLLPORTAL
SK11b	=	BESTÄLLSTOLPE
SK12a	=	BETALPORTAL
SK12b	=	BETALSTOLPE
SK15	=	ERBJUDANDESKYLTT, VÄGGMONTERAD
SK16	=	ERBJUDANDESKYLTT, VÄGGMONTERAD
SK17a	=	ERBJUDANDETVAVLA (FRISTÅENDE, ENKELSIDIG)
SK17b	=	ERBJUDANDETVAVLA (FRISTÅENDE, DUBBELSIDIG)
SK19	=	SKYLTT, PERSONAL TRANSPORTER
SK22a	=	FASADSKYLTT
SK23a	=	MENYTVAVLA, FRISTÅENDE
SK25b	=	DRIVE-IN HÄMTASKYLTT

FÖRESKRIFTER

HÄNVISNINGAR

SITUATIONSPLAN SE RITNING A-0001
 PLANER SE RITNING A-1001 TOM A-1004
 FASADER SE RITNING A-3001 TOM A-3004

SKYLTLÖVSMANUAL, EXTERIÖR SKYLTTNING

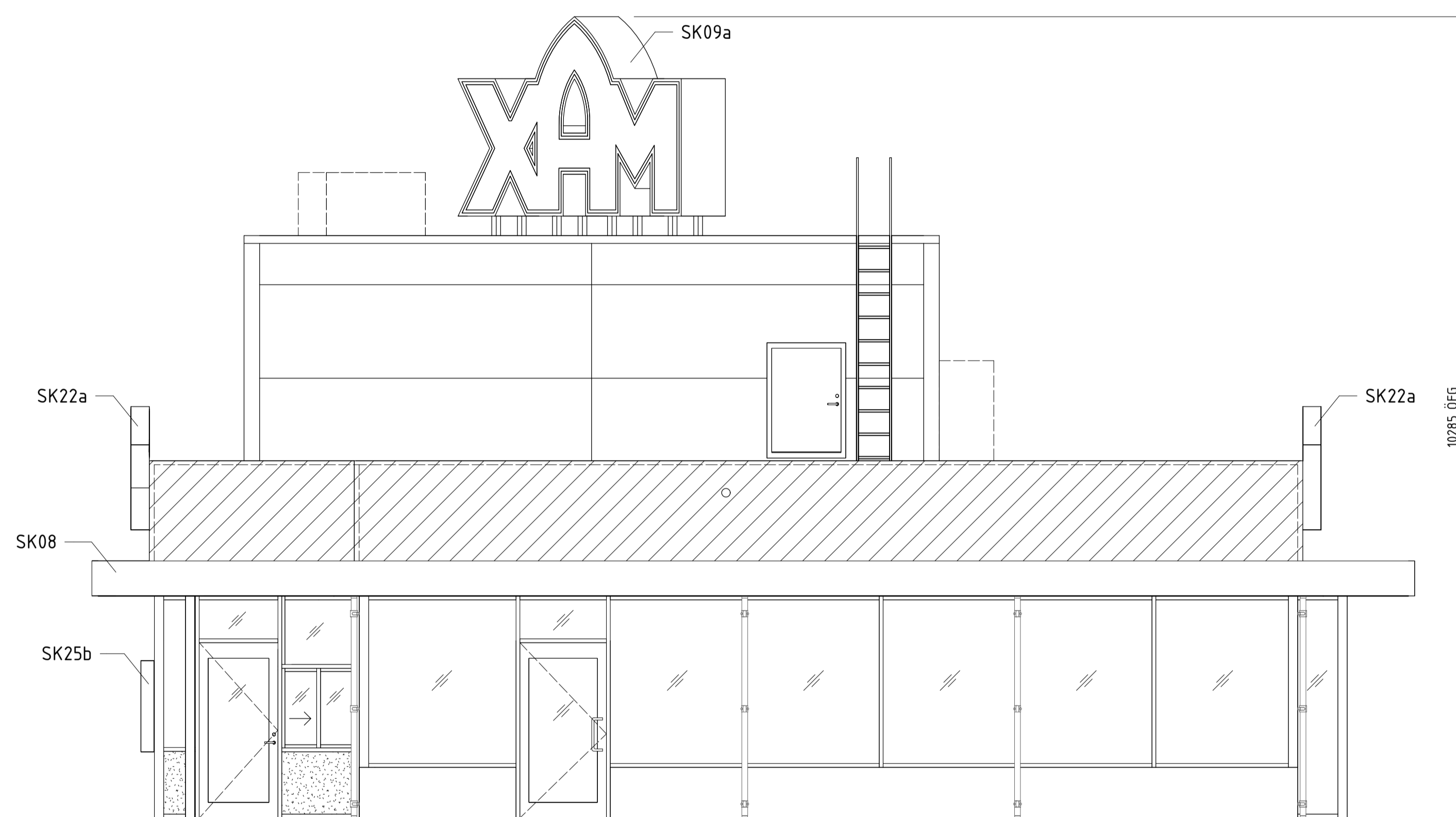

FASAD MOT DELIVERY / UTESERVERING

BET	ÄNDRINGEN AVISER	DATUM	SIGN

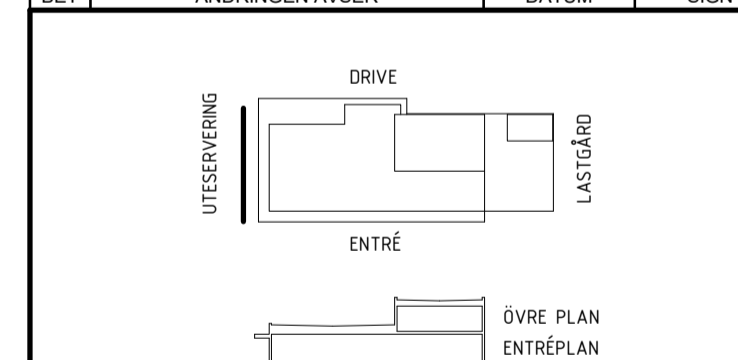

SKYLTLÖVSHANDLING



A	MAX BURGERS AB BOX 4003, ÅNGBLÅVA 3, SE-211 00 STOCKHOLM	TEL: 08-446 81 81
T	MAX BURGERS AB BOX 4003, ÅNGBLÅVA 3, SE-211 00 STOCKHOLM	TEL: 08-446 81 81
L	ARKIVIS ARKITEKTER AB SÖDERSTRÅKET 18, SE-100 20 STOCKHOLM	TEL: 08-20 80 29 72
K	BYGGTEKNISKA BYRÅN AB FÖRSTAPLAN 10, SE-211 00 STOCKHOLM	TEL: 08-20 24 16 00
E	VOLTH ELDESIGN AB SÖDERSTRÅKET 18, SE-100 20 STOCKHOLM	TEL: 08-446 81 81
V	ICEE AB FÖRSTAPLAN 10, SE-211 00 STOCKHOLM	TEL: 08-20 24 16 00
SK	STORKOKSBYRÅN KUNGLIGA TEATERGATAN 1, SE-211 00 STOCKHOLM	TEL: 08-446 81 81
B	BRUNT DAHL ÖREN TÄRNBYRÅ 111, SE-211 00 STOCKHOLM	TEL: 08-20 24 16 00

UPPDRAG NR	RYDAD AV	HANDELAGGARE
	M.PEDERSEN	
DATUM	ANSVÄRIG	
2024-04-12		

MAX KALMAR, TYPHUS 110
 KULTIVATORN 3, KALMAR KOMMUN
 FASAD
 FASAD MOT UTESERVERING, FÖRESKRIFTER

SKALA 1:50

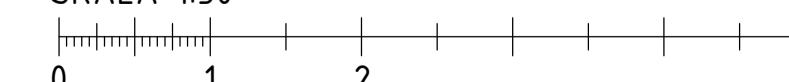

METER

SKALA	NUMMER	BET
A1 1:50	A-3011	
A3 1:100		

FÖRKLARINGAR

SE RITNING A-3011

FÖRESKRIFTER

SE RITNING A-3011

HÄNVISNINGAR

SE RITNING A-3011

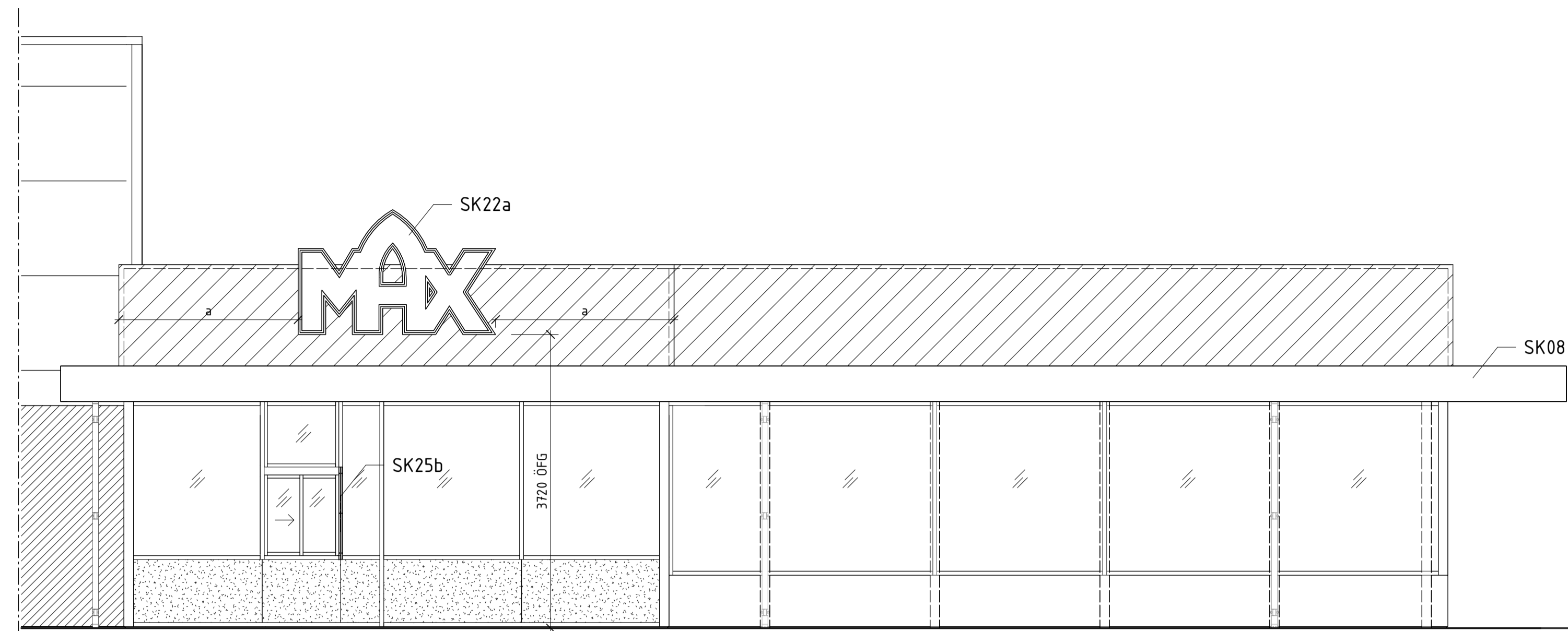

FASAD MOT DRIVE DEL 1

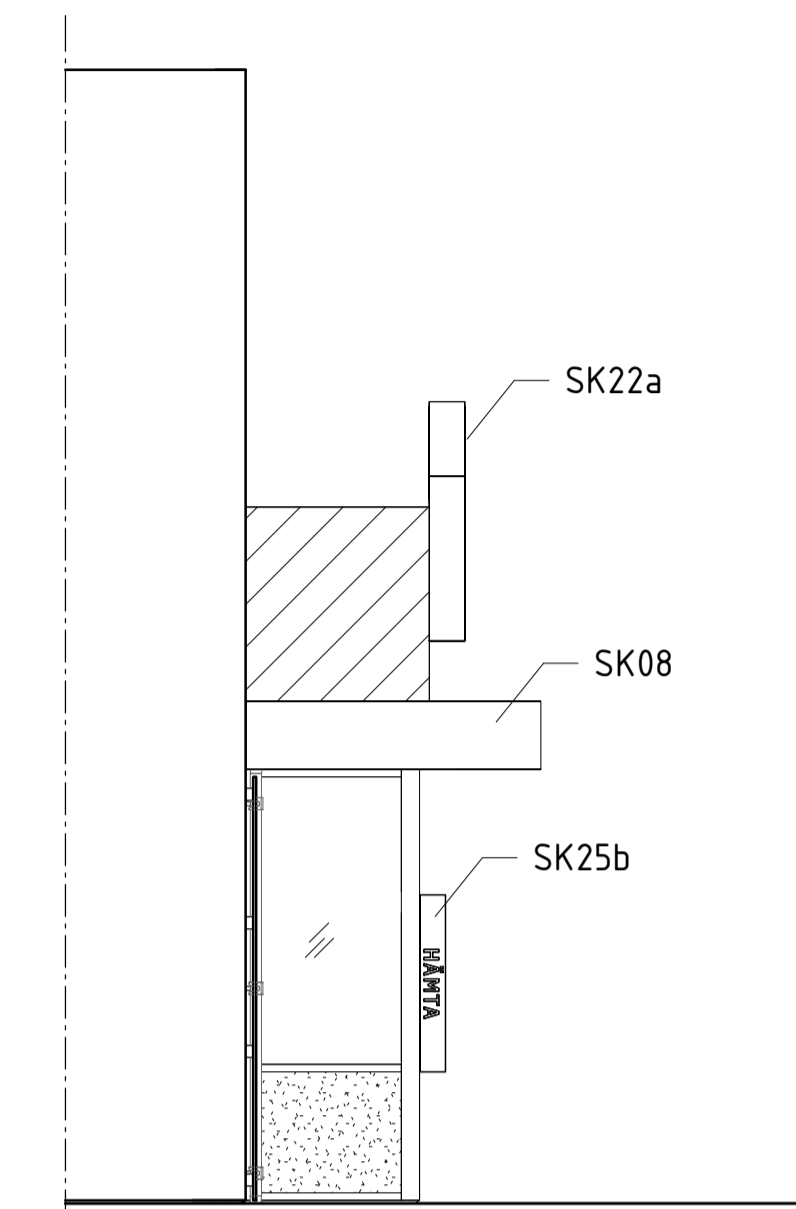

FASAD MOT KORTSIDA DRIVE

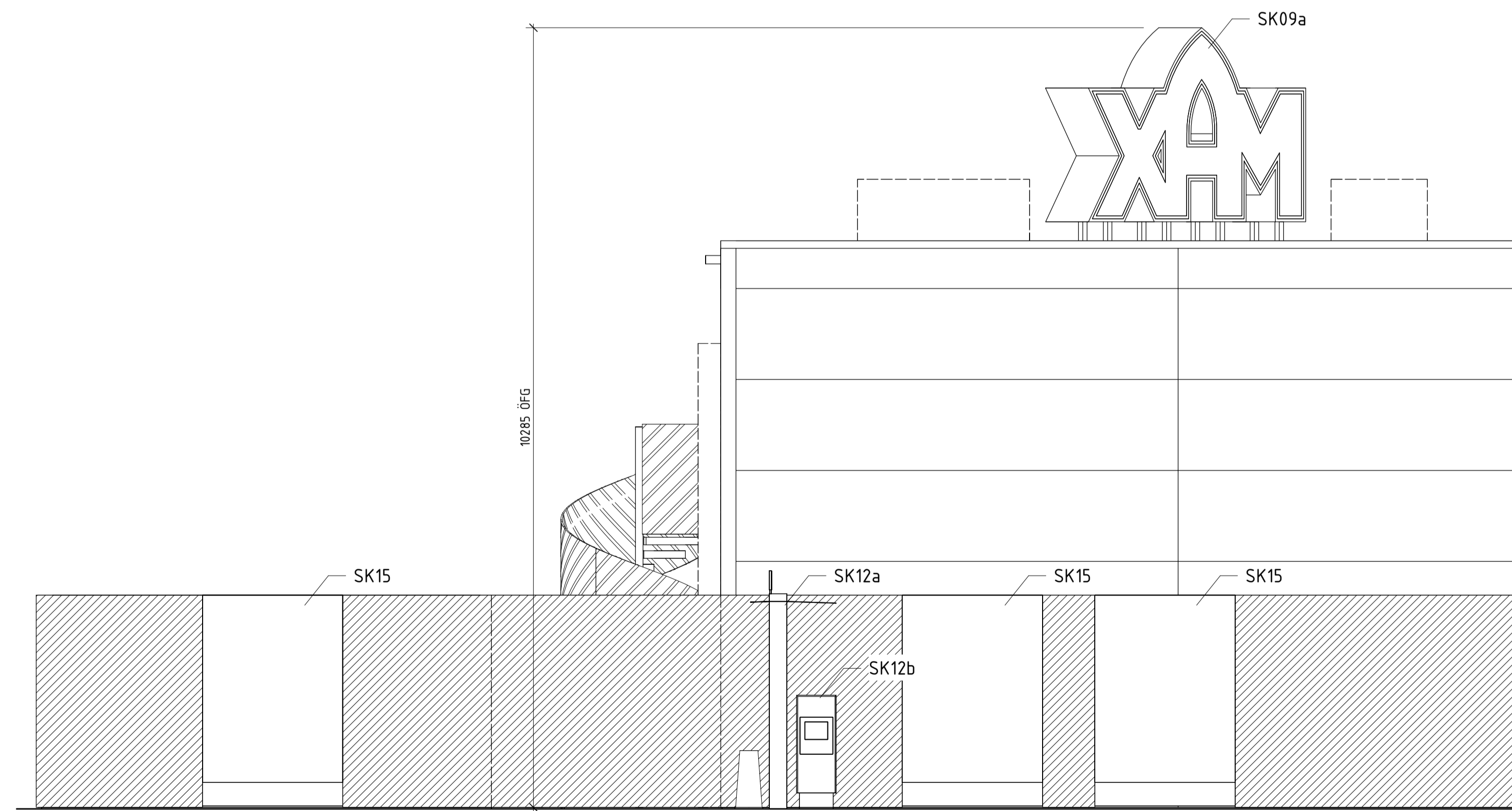

FASAD MOT DRIVE DEL 2

BET	ÄNDRINGEN AVISER	DATUM	SIGN

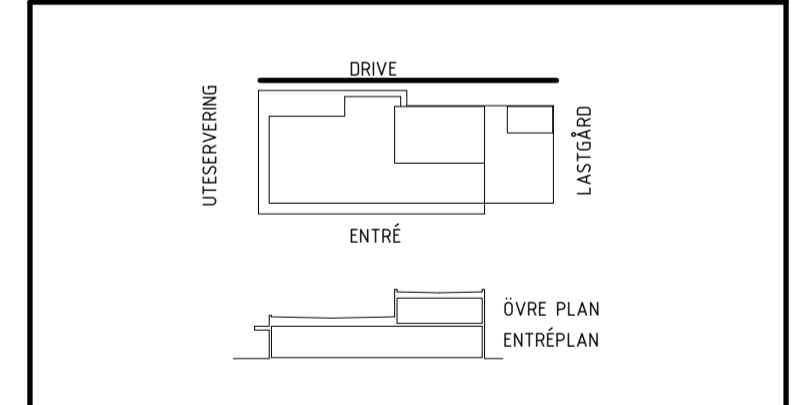

SKYLTLOVSHANDLING



A	MAX BURGERS AB BOX 4003, ÅNGBLÅVA 3, SE-21 33000SKN TEL: 08-466 81 81	
T	MAX BURGERS AB BOX 4003, ÅNGBLÅVA 3, SE-21 33000SKN TEL: 08-466 81 81	
L	ARKVIS ARKITEKTER AB SÖDERGÅRDSGÅRDEN 10, SE-21 33000SKN TEL: 08-466 81 81	
K	BYGGTEKNISKA BYRÅN AB FÖRSTORSTRÅKET 10, SE-21 33000SKN TEL: 08-466 81 81	
E	VOLTH ELDESIGN AB SÖDERGÅRDSGÅRDEN 10, SE-21 33000SKN TEL: 08-466 81 81	
V	ICEE AB SÖDERGÅRDSGÅRDEN 10, SE-21 33000SKN TEL: 08-466 81 81	
SK	STOROKSDYRÅN SÖDERGÅRDSGÅRDEN 10, SE-21 33000SKN TEL: 08-466 81 81	
B	BENTT DAHL ÖREN SÖDERGÅRDSGÅRDEN 10, SE-21 33000SKN TEL: 08-466 81 81	
UPPDRAG NR	RYDAD AV	HÄNDELSE NR
DATUM	ANSVARIG	
2024-04-12	M.PEDERSEN	
MAX KALMAR, TYPHUS 110 KULTIVATORN 3, KALMAR KOMMUN FASADER FASADER MOT DRIVE		
SKALA	NUMMER	BET
A1 1:50 A3 1:100	A-3012	

SKALA 1:50

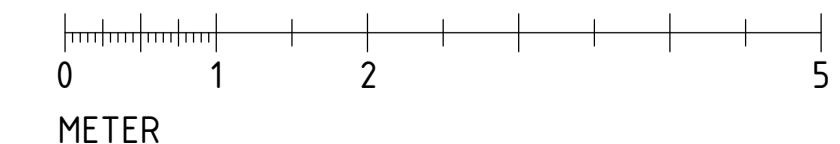

FÖRKLARINGAR

SE RITNING A-3011

FÖRESKRIFTER

SE RITNING A-3011

HÄNVISNINGAR

SE RITNING A-3011

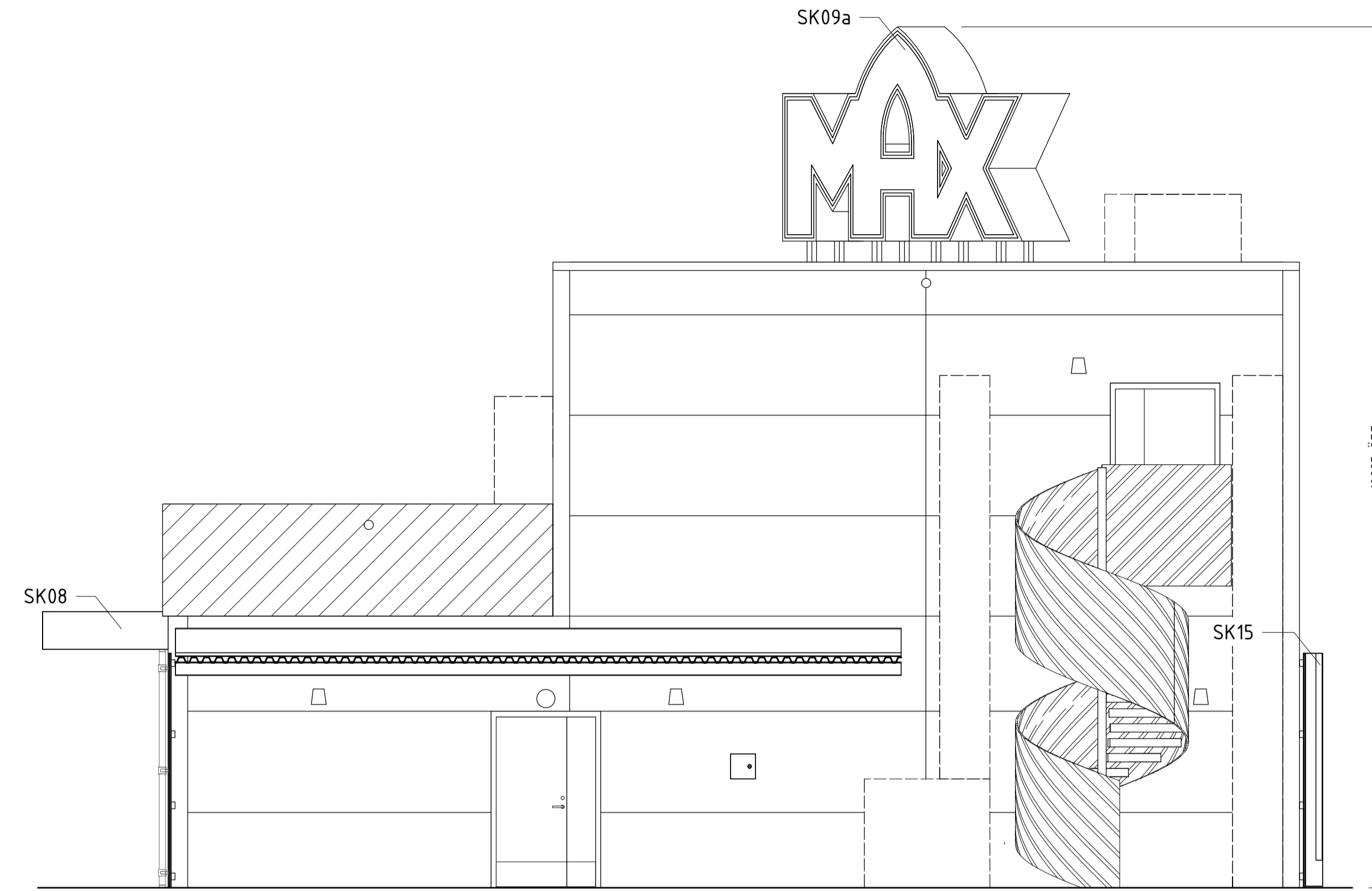

FASAD MOT LASTGÅRD

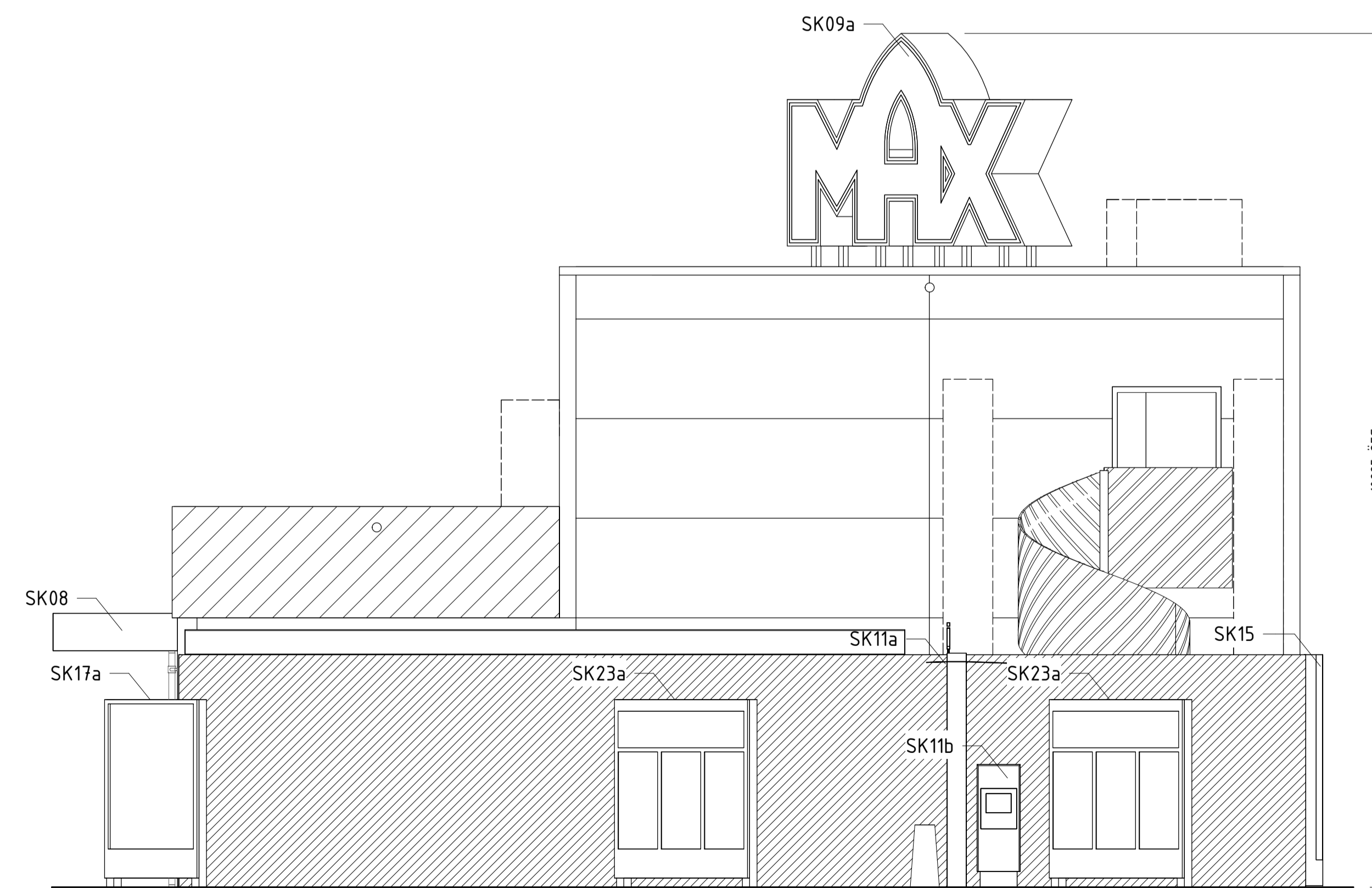

FASAD MOT LASTGÅRD MED SKÄRM

BET	ÄNDRINGEN AVISER	DATUM	SIGN
-----	------------------	-------	------

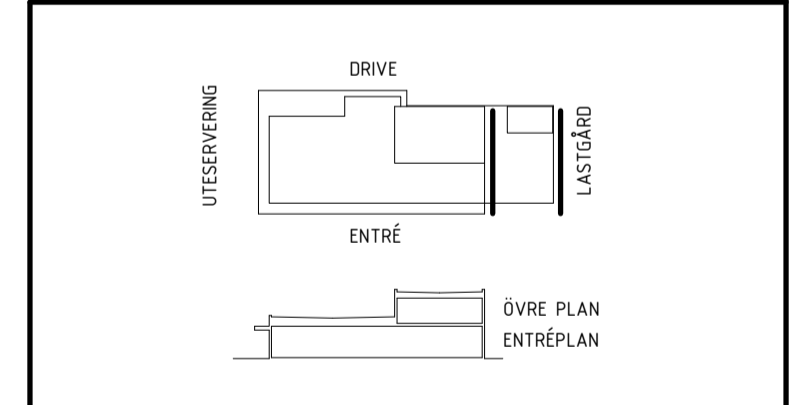

SKYLTLOVSHANDLING



A	MAX BURGERS AB	TEL: 08-466 81 81
T	MAX BURGERS AB	TEL: 08-466 81 81
L	ARKVIS ARKITEKTER AB	TEL: 031-875 29 72
K	BYGGTEKNISKA BYRÅN AB	TEL: 031-261 66 00
E	VOLTH ELDESIGN AB	TEL: 031-445 15 31
V	ICE AB	TEL: 031-51 91 00
SK	STORKOKSYRÅN	TEL: 08-432 41 00
B	BYGGNADSBYRÅN	TEL: 08-432 41 00

UPPDRAG NR	RYDAD AV	HÄNDELSEAGGARE
	M.PEDERSEN	
DATUM	ANSVARIG	
2024-04-12		

MAX KALMAR, TYPHUS 110
KULTIVATORN 3, KALMAR KOMMUN
FASADER
FASADER MOT LASTGÅRD

SKALA 1:50

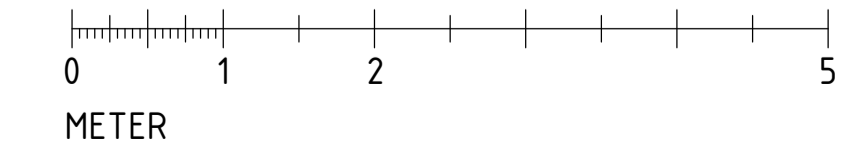

SKALA	NUMMER	BET
A1 1:50	A-3013	
A3 1:100		

FÖRKLARINGAR

SE RITNING A-3011

FÖRESKRIFTER

SE RITNING A-3011

HÄNVISNINGAR

SE RITNING A-3011

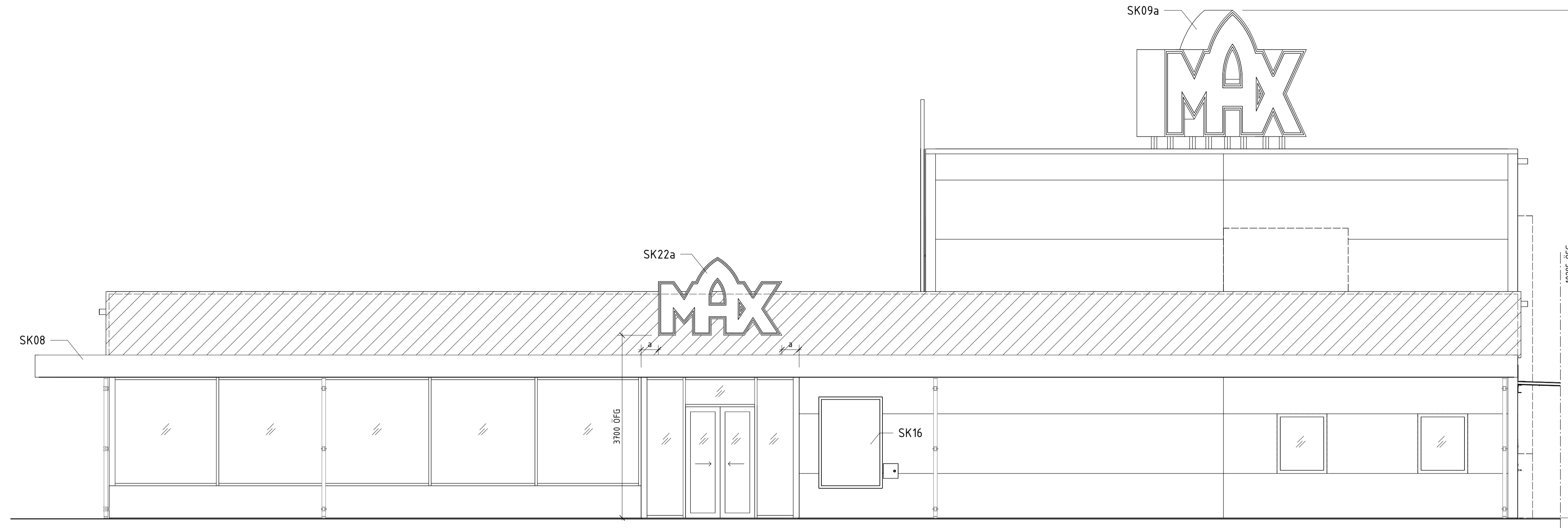

FASAD MOT ENTRÉ

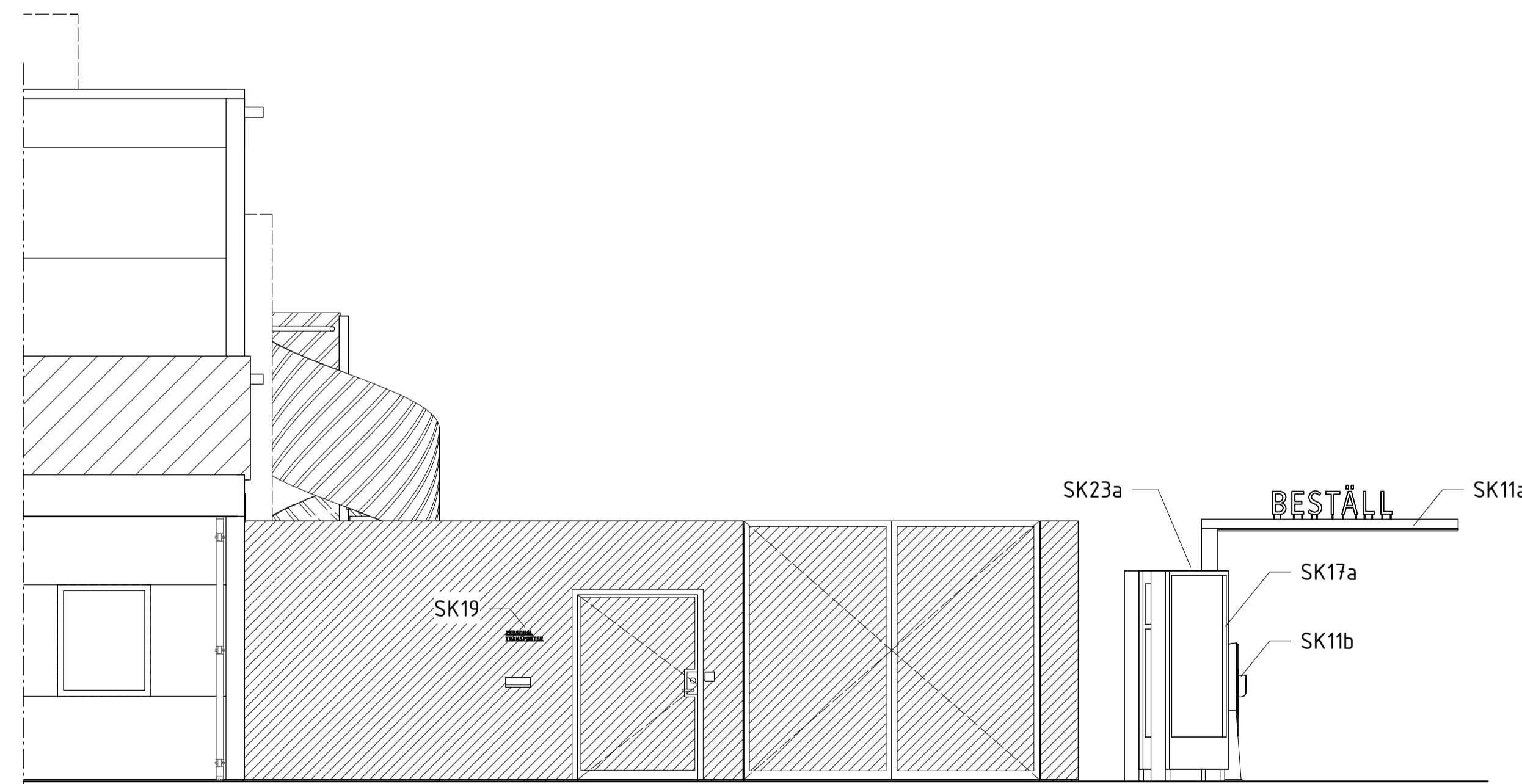

FASAD MOT ENTRÉ MED SKÄRM

BET	ÄNDRINGEN AVISER	DATUM	SIGN
	DRIVE		
	ENTRÉ		
	ÖVRE PLAN		
	ENTRÉPLAN		

SKYLTLOVSHANDLING



A	MAX BURGERS AB BOX 4003, ÅNGBLÅVA 3, SE-211 33 STOCKHOLM	TEL: 08-446 81 81
T	MAX BURGERS AB BOX 4003, ÅNGBLÅVA 3, SE-211 33 STOCKHOLM	TEL: 08-446 81 81
L	ARKVIS ARKITEKTER AB SÖDERLÄNSGATAN 10, SE-211 33 STOCKHOLM	TEL: 08-446 81 81
K	BYGGTEKNISKA BYRÅN AB FÖRSTAPLAN 10, SE-211 33 STOCKHOLM	TEL: 08-446 81 81
E	VOLTH ELDESIGN AB FÖRSTAPLAN 10, SE-211 33 STOCKHOLM	TEL: 08-446 81 81
V	ICEE AB FÖRSTAPLAN 10, SE-211 33 STOCKHOLM	TEL: 08-446 81 81
SK	STORKOKSBYRÅN RINGS TRÄNÄRINGSGATAN 1, SE-211 33 STOCKHOLM	TEL: 08-446 81 81
B	BENT DAHL ÖREN DÄRREBY ALLÉ 1, SE-211 33 STOCKHOLM	TEL: 08-446 81 81

UPPDRAG NR	RYDAD AV	HANDELAGGARE
DATUM	ANSVARIG	
2024-04-12	M.PEDERSEN	

MAX KALMAR, TYPHUS 110
KULTIVATORN 3, KALMAR KOMMUN
FASADER
FASADER MOT ENTRÉ

SKALA 1:50

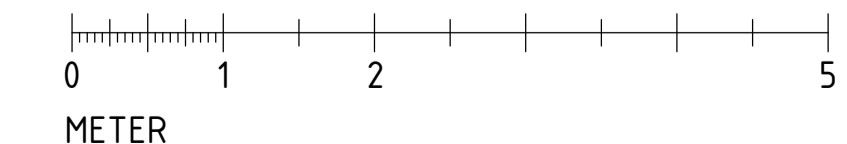

SKALA	NUMMER	BET
A1 1:50	A-3014	
A3 1:100		

FÖRKLARINGAR

ALLA MÅTT I MILLIMETER
 PLUSHÖJDER I METER
 MÅTT AVSES FRÅN FÄRDIGT GOLV

FG = FÄRDIGT GOLVNIVÅ, 20 MILLIMETER ÖVER FM
 FM = FÄRDIG MARKNIVÅ ENLIGT L-HANDLING
 ÖFG = ÖVER FÄRDIG GOLVNIVÅ
 UK = UNDERKANT
 UTAK = UNDERTAK

FÖRESKRIFTER

HÄNVISNINGAR

PLAN SE RITNING A-1001 TOM A-1004

L-HANDLING

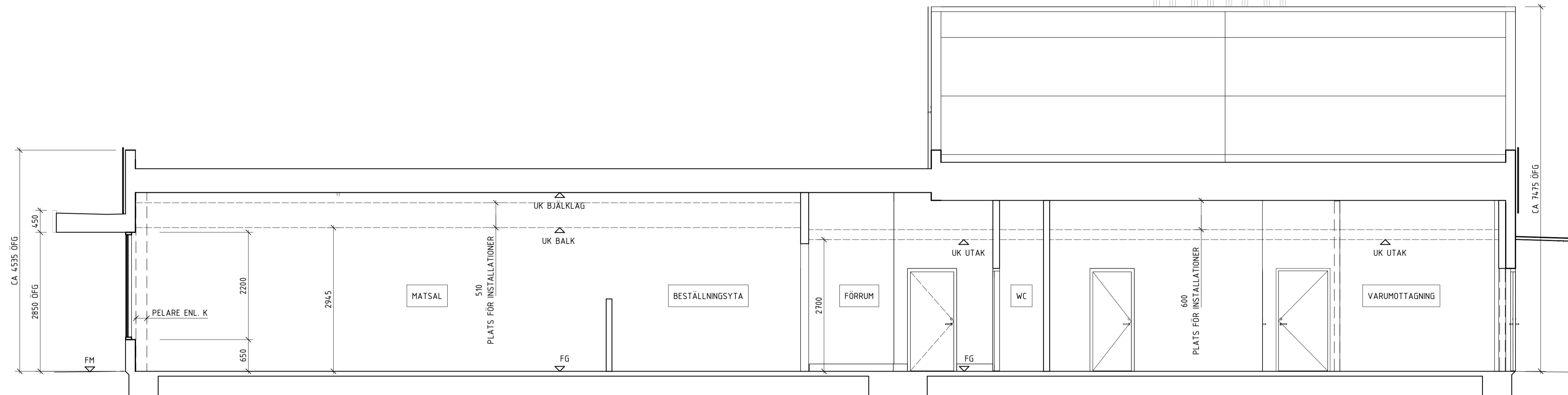

LÄNGDSEKTION A-A

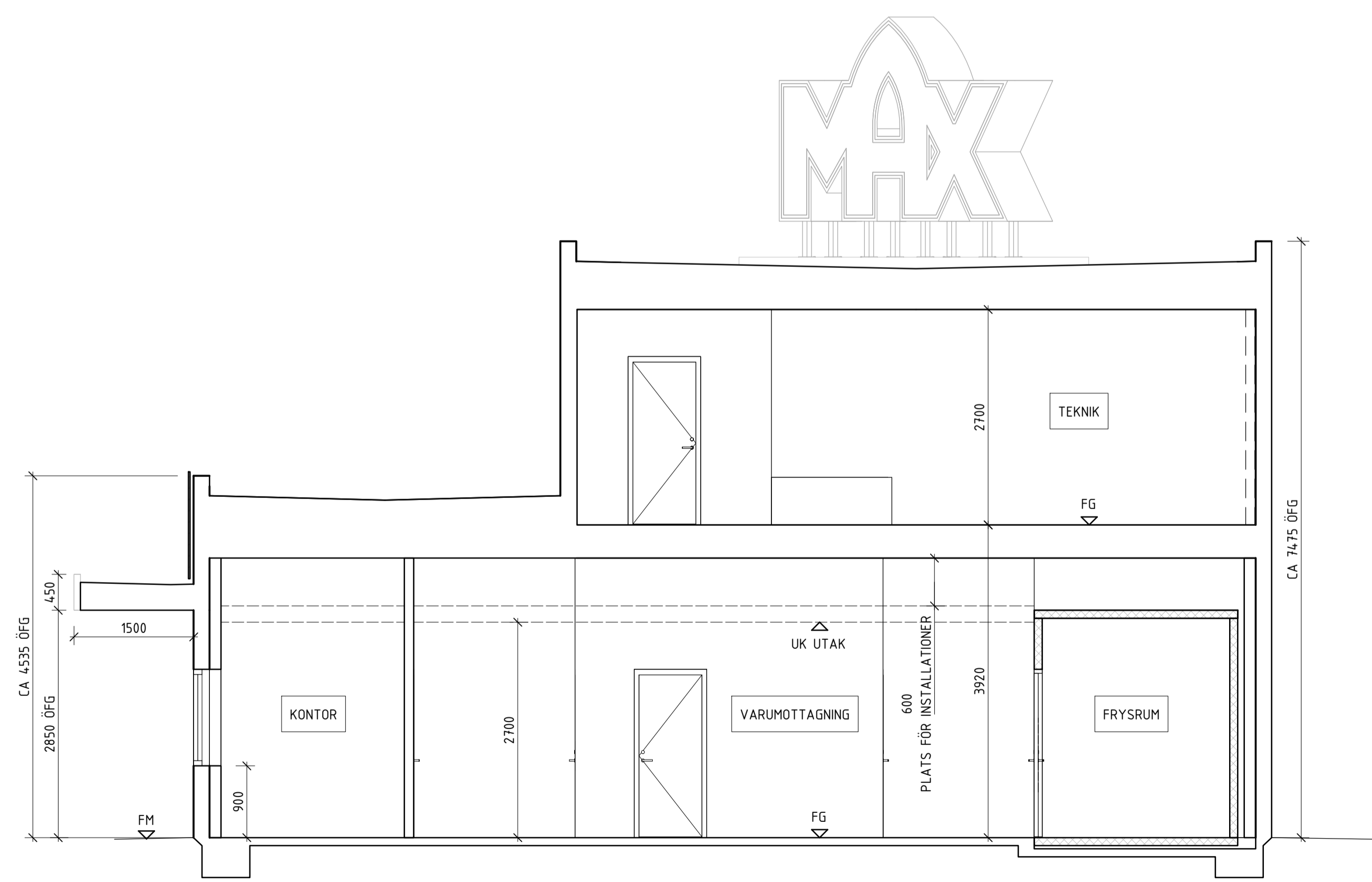

TVÄRSEKTION B-B

BET	ÄNDRINGEN AVISER	DATUM	SIGN
-----	------------------	-------	------

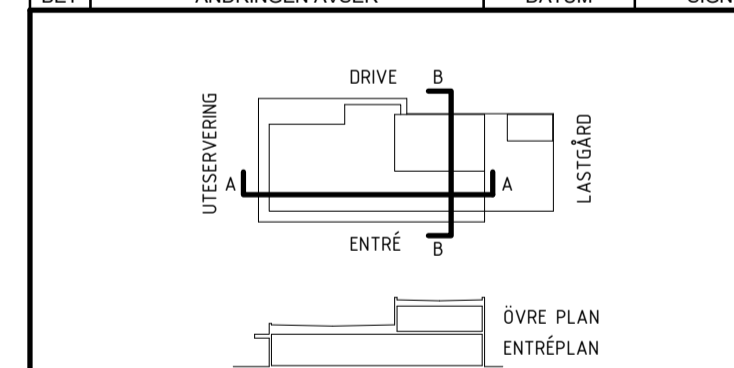

BYGGLOVSHANDLING



A	MAX BURGERS AB	TEL: 08-446 81 81
I	MAX BURGERS AB	TEL: 08-446 81 81
L	ARKIVS ARKITEKTER AB	TEL: 030-850 89 72
K	BYGGTEKNISKA BYRÅN AB	TEL: 030-261 86 80
E	VOLTH ELDESIGN AB	TEL: 031-445 11 31
V	ICEE AB	TEL: 030-51 30 00
SK	STORKOKSBYRÅN	TEL: 08-442 41 89
B	BENT DAMB ÖREN	TEL: 08-442 41 89

UPPDRAG NR	RYDAD AV	HANDELAGGARE
	M.PEDERSEN	
DATUM	ANSVARIG	
2024-04-12		

MAX KALMAR, TYPHUS 110
 KULTIVATORN 3, KALMAR KOMMUN
 SEKTIONER
 LÄNGDSEKTION, TVÄRSEKTION

SKALA 1:50

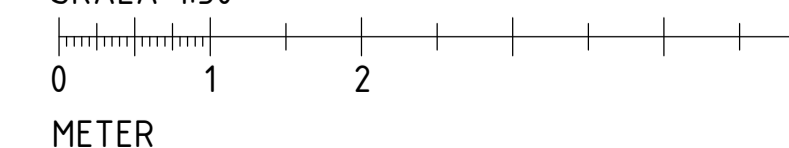

SKALA	NUMMER	BET
A1 1:50	A-2001	
A3 1:100		

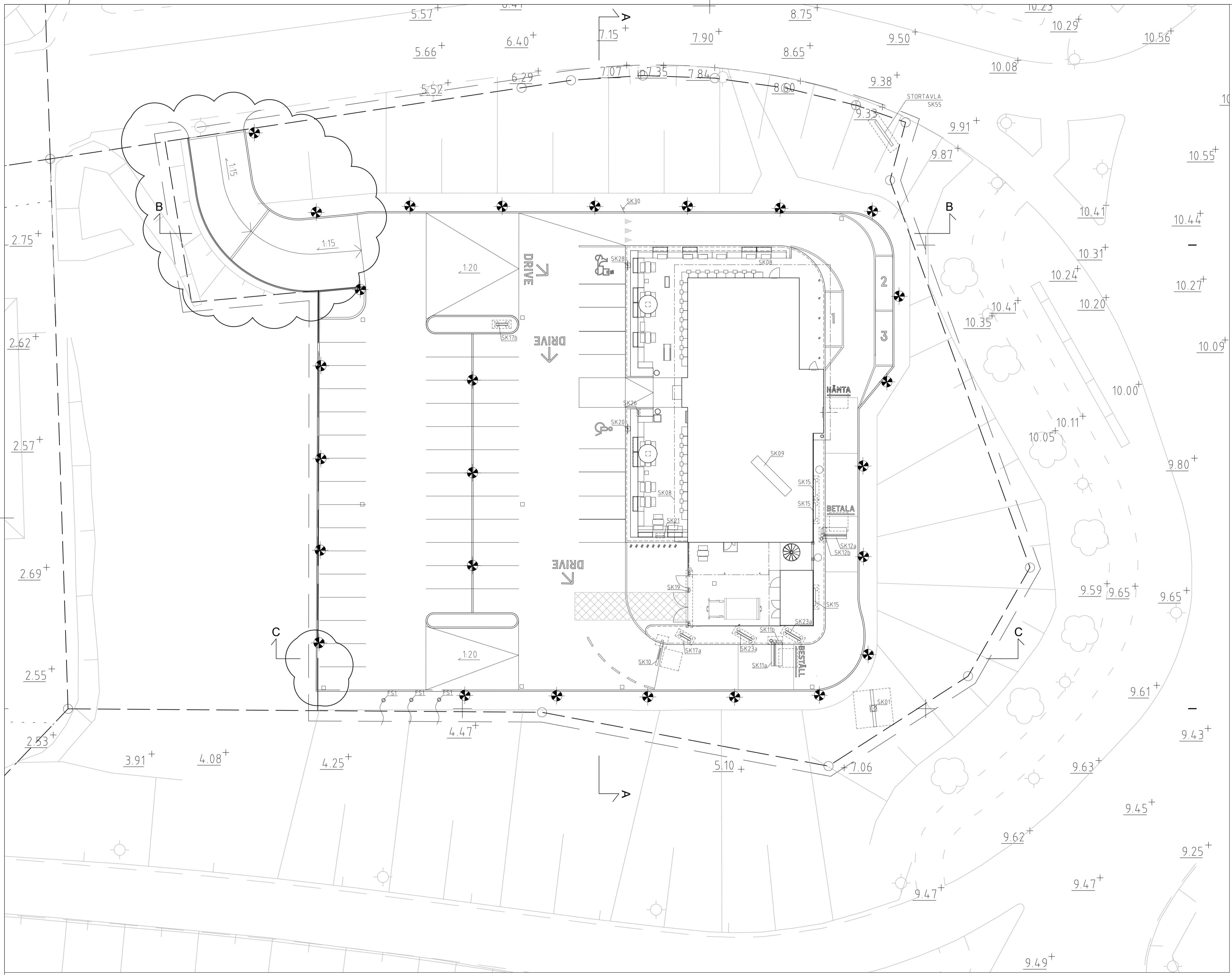

FÖRKLARINGAR
SE RITNING L-1001

- SK01 PYLON, 25 M
- SK08 LJUSLÅDA TAKFÖT
- SK09 TAKSKYLT
- SK10 DRIVE-IN PORTAL
- SK11a BESTÄLLPORTAL
- SK11b BESTÄLLSTOLPE
- SK12a BETALPORTAL
- SK12b BETALSTOLPE
- SK15 ERBJUDANDE TAVLA, I FASAD (RAK)
- SK17a ERBJUDANDE TAVLA, ENKELSIDIG, FRISTÅENDE
- SK17b ERBJUDANDE TAVLA, DUBBELSIDIG, FRISTÅENDE
- SK19 SKYLT, PERSONAL TRANSPORTER
- SK20 SKYLT FÖR HKP-PARKERING
- SK21 SKYLT FÖR CYKELPARKERING
- SK23a MENYTAVLA, ENKELSIDIG, FRISTÅENDE
- SK26 FAST TROTTOARPÅRATARE
- SK28 SKYLT FÖR DELIVERY-PARKERING
- SK30 TRAFIKANVISNINGSSKYLT, FÖRBUD MOT INFART
- SK55 STORTAVLA, DUBBELSIDIG, FRISTÅENDE
- FS1 FLAGGSTÅNG, 12M

HÄNVISNINGAR
SE SKYLTLOVSMANUAL, EXTERIÖR SKYLTLING

FÖRESKRIFTER
SE RITNING L-1001

A	ENLIGT PM-01	2024-05-08	SJH
BET	ÄNDRINGEN AVSER	DATUM	SIGN

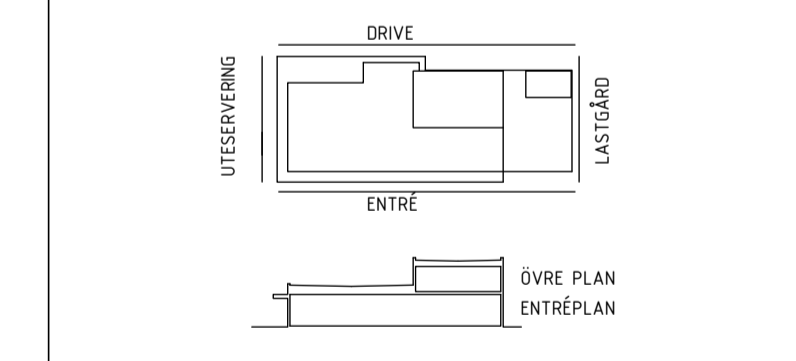

BYGGLOVSHANDLING



A	MAX BURGERS AB	TEL: 08-666 51 95
T	MAX BURGERS AB	TEL: 08-666 51 95
L	ARKIVIS ARKITEKTER AB	TEL: 030-875 02 79
K		
E		
V		
SK		
B		

UPPDRAG NR	RITAD AV	HANDLAGGARE
22006	SJH	SJH
DATUM	ANSVARIG	
2024-04-10	SHADI JALALI HERAVI	
MAX KALMAR, TYPHUS 110		
KULTIVATORN 3, KALMAR KOMMUN		
SKYLTPLAN		

SKALA	NUMMER	BET
A1 1:200	L-1003	A
A3 1:400		

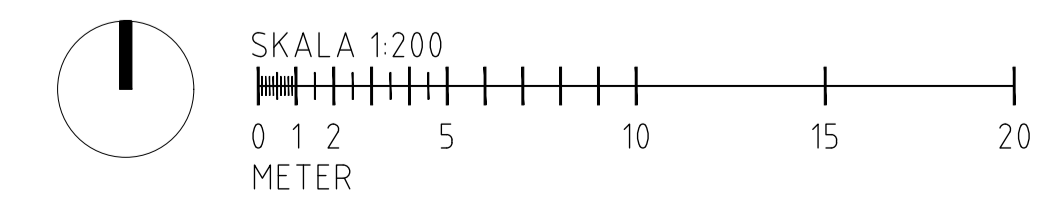



Nybyggnadskarta över Kultivatoren 3

Upprättad på samhällsbyggnadskontoret/
verksamhet stadsingenjör 2022-06-22

Adress och fastighet

Adress: Törnebyvägen 1
Fastighetens areal: 6444 kvadratmeter

Officialservitut: last väglänt 0880K-2018/37.3
Ledningsrätt: last starkström 0880K-2018/37.1
Ledningsrätt: last starkström 0880K-2018/37.2

Planer och bestämmelser

Detaljplan: 2017-02-27, 0880K-P17/02
Genomförandetiden går ut 2027-03-31
Planbestämmelser se bil A

VA-uppgifter:

- V Vattenservis
- TS Spillvattenservis, höjd på vattengång i förbindelsepunkt
- D Dagvattenservis, höjd på vattengång i förbindelsepunkt

V-TS-D -servis är befintlig

Uppdämningsnivå i förbindelsepunkt D160 Marknivå +10 cm

Teckenförklaring:

- Traktgräns
- Fastighetsgräns
- Användningsgräns
- Egenskapsgräns
- Egenskapsgräns kombinerat med administrativ gräns
- Administrativ gräns
- Rättighetsgräns
- Ir Ledningsrätt
- sv Servitut
- Belysningsstolpe
- Elskåp
- +0.00 Befintlig markhöjd
- Marken får inte bebyggas
- Utfartsförbud

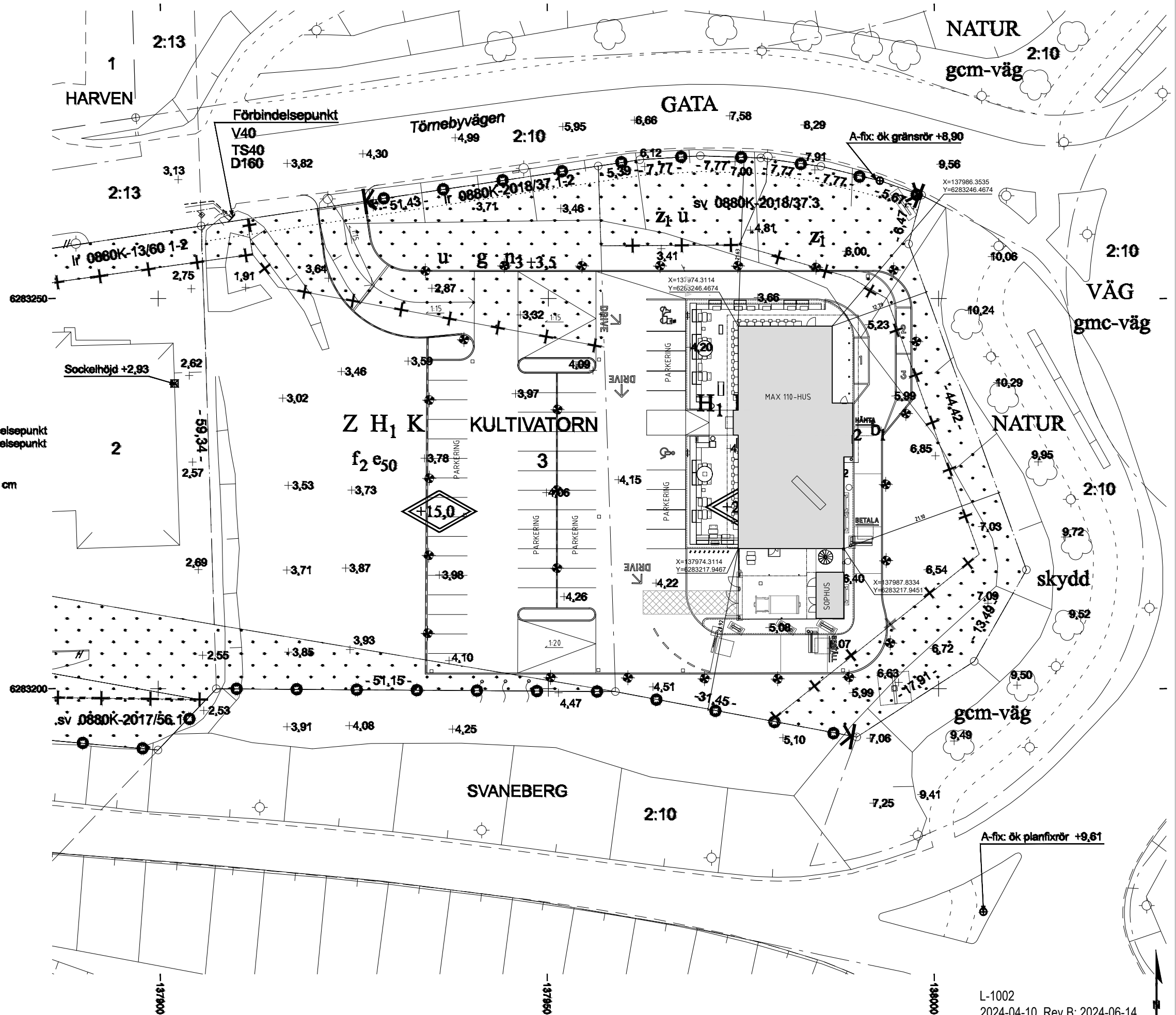

Byggherrens uppgifter:
Föreslagen höjd för källargolv ök+.....
färdigt golv/sockelhöjd +.....

Format för utskrift: A3L
Koordinatsystem plan: SWEREF 99 16 30
Koordinatsystem höjd: RH 2000

Mätning utförd av: Alex Holmstrand
Kartan upprättad av: Helena Andersson
Kartan kontrollerad av: Ronny Liljesson



L-1002
2024-04-10, Rev B: 2024-06-14
ARKVIS ARKITEKTER

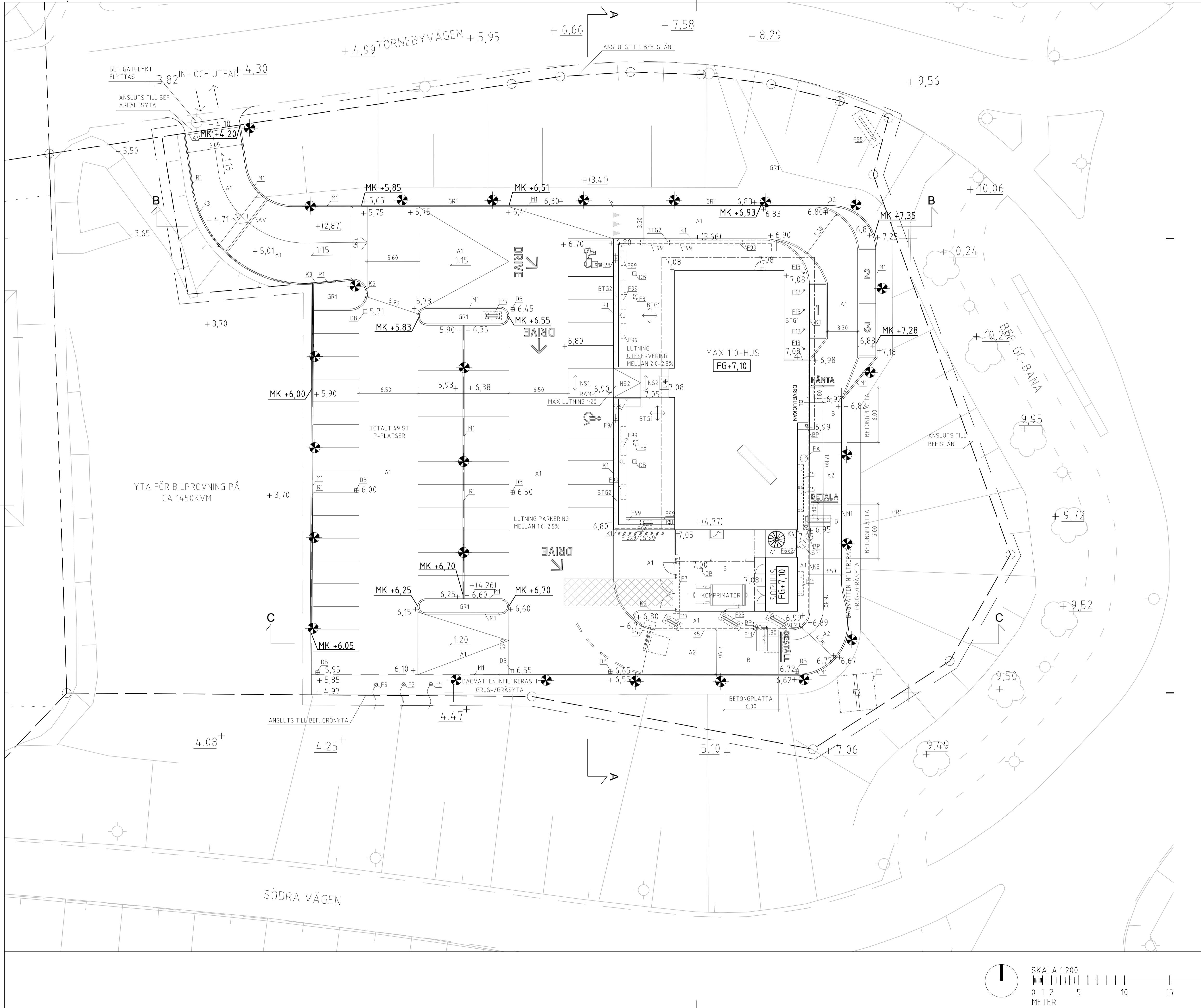

FÖRKLARINGAR

- FASTIGHETSGRÄNS
- ARBETSOMRÅDESGRÄNS
- SKÄRM TAK
- FG+0.00 FÄRDIG GÖLVHÖJD
- +00.00 PROJEKTAD MARKHÖJD
- +00.00 BEFINTLIG MARKHÖJD
- +00.00 BEFINTLIG MARKHÖJD SOM UTGÅR
- DB NY DAGVATTENBRUNN
- AV LINJEAVVATTNING
- A1 ASFALT KÖRYTA
- A2 ASFALT KÖRYTA, FÖRSTÄRKT
- NS1 SMÅGÅTSTEN KÖRYTA
- NS2 SMÅGÅTSTEN GÅNGRYTA
- BTG1-2 BETONGMARKPLATTOR GÅNGRYTA
- GR1 GRÄSYTA
- K1 GRANITKANTSTÖD GV1
- K5 GRANITKANTSTÖD GF1
- SG1-2 SKRAPGALLER
- S1 BELYSNINGSSTOLPE
- CS1xX CYKELSTÄLL, ANTAL 7 ST
- SKM SKÄRM
- F1 FUNDAMENT FÖR PYLON
- F5 FUNDAMENT FÖR FLAGGSTÅNG
- F6 FUNDAMENT FÖR SKÄRM
- F7 FUNDAMENT FÖR GRIND
- F8 FUNDAMENT FÖR PARASOLL
- F9 FUNDAMENT FÖR SKYLTA SK20 OCH SK21
- F10 FUNDAMENT FÖR SKYLT SK10
- F11 FUNDAMENT FÖR SKYLT SK11
- F12 FUNDAMENT FÖR CS1
- F13 FUNDAMENT FÖR TRÄSTOLPE
- F15 FUNDAMENT FÖR SK15
- F17 FUNDAMENT FÖR SK17
- F23 FUNDAMENT FÖR SK23
- F26 FUNDAMENT FÖR SK26
- F28 FUNDAMENT FÖR SK28
- F55 FUNDAMENT FÖR SK55
- F99 FUNDAMENT FÖR AC23
- UPPSTÄLLNINGSPÅS SOPBIL
- FA PLATS FÖR FETTAVSKILJARE
- SP PLATS FÖR SPILLVATTENGROP/PUMP
- DT MAGNETISKA MARKSLINGOR
- M1 STÖDMUR
- MK MURKRÖN
- R1 RÄCKE
- BP BETONGPOLLARE

FÖRESKRIFTER

ALLA MÅTT OCH HÖJDER I METER
 PLANSYSTEM SWEFER 99 16 30
 HÖJDSYSTEM RH2000

B	ENLIGT PM-03	2024-06-14	SJH
A	ENLIGT PM-01	2024-05-08	SJH
BET	ÄNDRINGEN AVSER	DATUM	SIGN

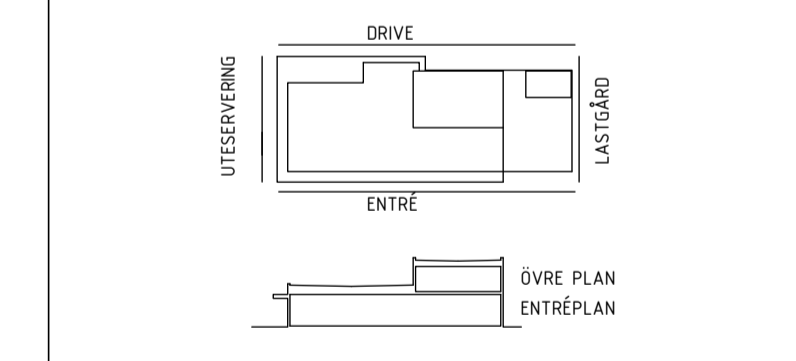

BYGGLOVSHANDLING		
A	MAX BURGERIS AB	TEL. 08-668 21 81
T	MAX BURGERIS AB	TEL. 08-668 21 81
L	ARKIVIS ARKITEKTER AB	TEL. 030-895 02 79
K		
E		
V		
SK		
B		
UPPDRAG NR	22006	ANSVARIG
DATUM	2024-04-10	HANDLAGGARE
	SJH	SJH
SHADI JALALI HERAVI		
MAX KALMAR, TYPHUS 110		
KULTIVATORN 3, KALMAR KOMMUN		
MARKPLANERINGSPLAN		
SKALA	A1 1:200	NUMMER
	A3 1:400	L-1001
		BET

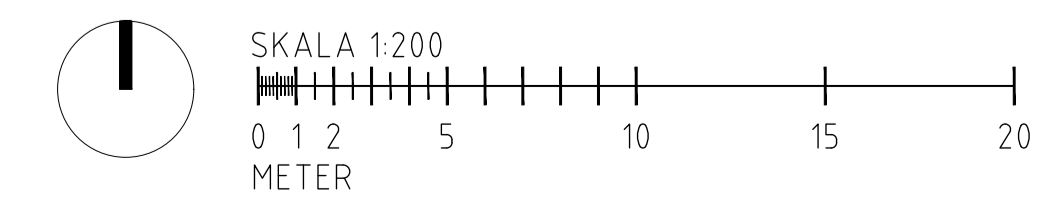

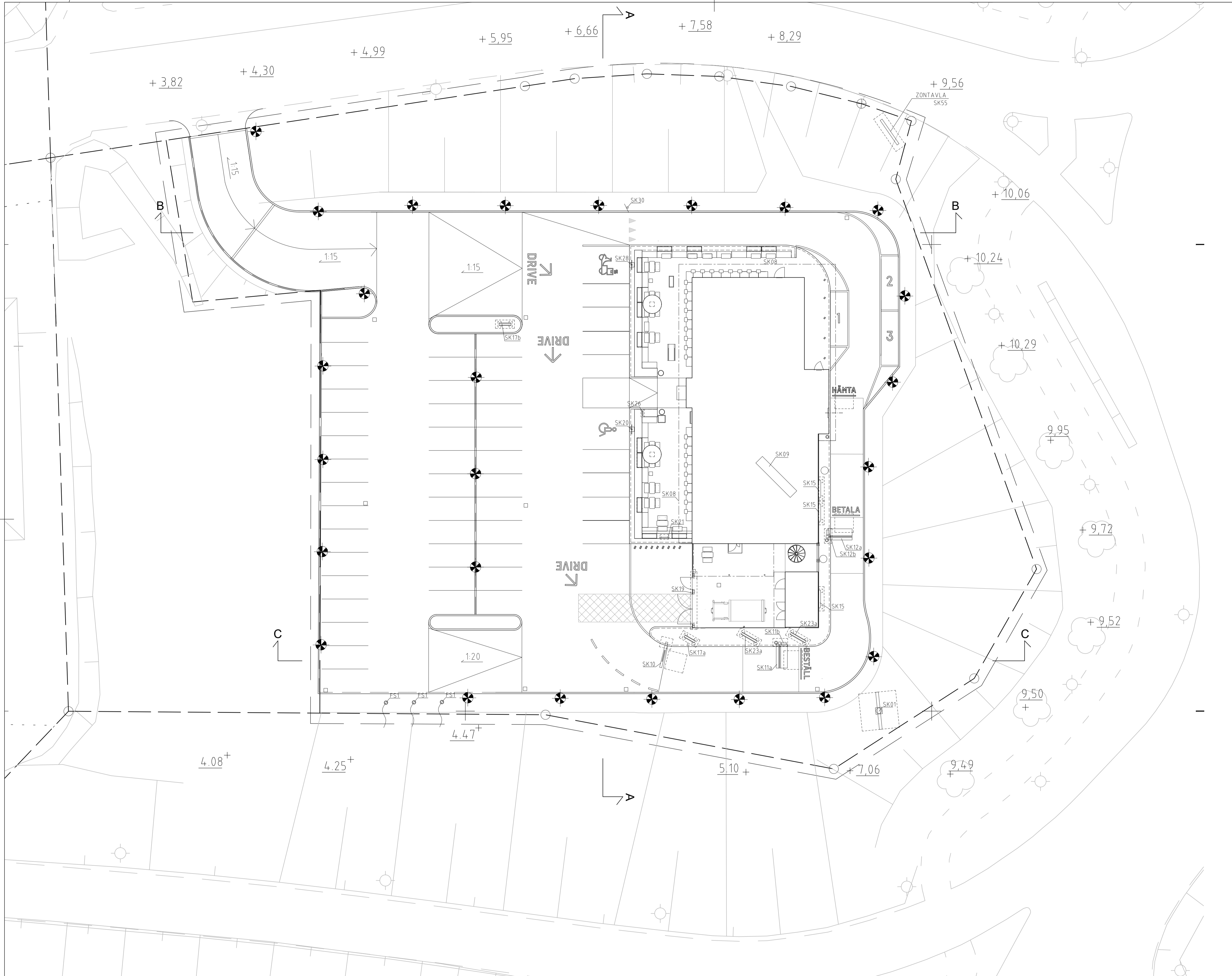

FÖRKLARINGAR
SE RITNING L-1001

- SK01 PYLON, 25 M
- SK08 LJUSLÅDA TAKFÖT
- SK09 TAKSKYLT
- SK10 DRIVE-IN PORTAL
- SK11a BESTÄLLPORTAL
- SK11b BESTÄLLSTOLPE
- SK12a BETALPORTAL
- SK12b BETALSTOLPE
- SK15 ERBJUDANDE TAVLA, I FASAD (RAK)
- SK17a ERBJUDANDE TAVLA, ENKELSIDIG, FRISTÅENDE
- SK17b ERBJUDANDE TAVLA, DUBBELSIDIG, FRISTÅENDE
- SK19 SKYLT, PERSONAL TRANSPORTER
- SK20 SKYLT FÖR HKP-PARKERING
- SK21 SKYLT FÖR CYKELPARKERING
- SK23a MENYTAVLA, ENKELSIDIG, FRISTÅENDE
- SK26 FAST TROTTOARPÅRPRATÄRE
- SK28 SKYLT FÖR DELIVERY-PARKERING
- SK30 TRAFIKANVISNINGSSKYLT, FÖRBUD MOT INFART
- SK55 ZONTAVLA, DUBBELSIDIG, FRISTÅENDE
- FS1 FLAGGSTÅNG, 12M

HÄNVISNINGAR
SE SKYLTLOVSMANUAL, EXTERIÖR SKYLTLNING

FÖRESKRIFTER
SE RITNING L-1001

B	ENLIGT PM-03	2024-06-14	SJH
A	ENLIGT PM-01	2024-05-08	SJH
BET	ÄNDRINGEN AVSER	DATUM	SIGN

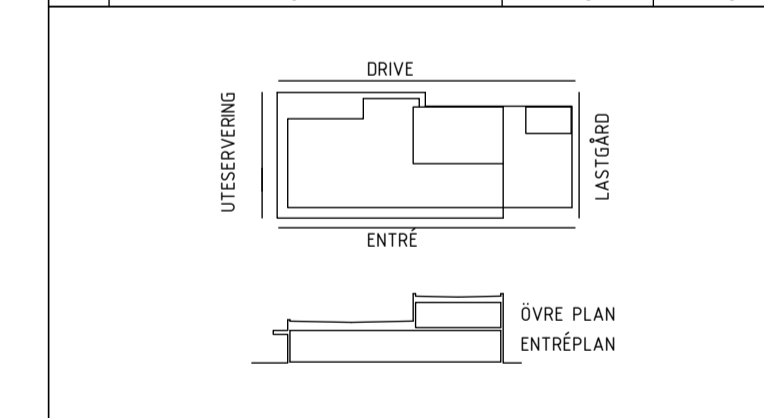

BYGGLOVSHANDLING



A	MAX BURGERS AB	TEL: 08-668 21 85
T	MAX BURGERS AB	TEL: 08-668 21 85
L	ARKIVIS ARKITEKTER AB	TEL: 030-875 02 79
K		
E		
V		
SK		
B		

UPPDRAG NR	22006	RITAD AV	SJH	HANDLAGGARE	SJH
DATUM	2024-04-10	ANSVARIG	SHADI JALALI HERAVI		
MAX KALMAR, TYPHUS 110					
KULTIVATORN 3, KALMAR KOMMUN					
SKYLTPLAN					

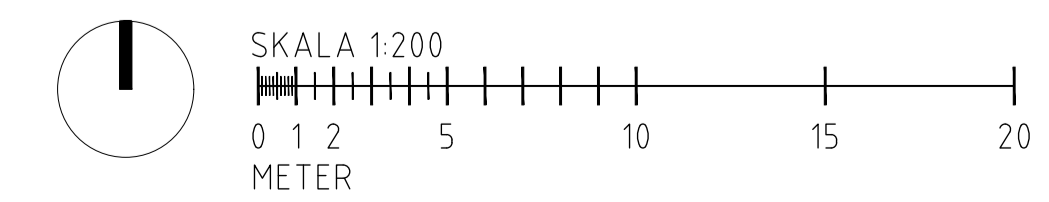

SKALA	A1 1:200	NUMMER	L-1003	BET	B
	A3 1:400				

FÖRKLARINGAR

SEKTIONER

- NY MARKHÖJD
- BEF. MARKHÖJD

FÖRESKRIFTER

SE RITNING L-1001

HÄNVISNINGAR

SE RITNING L-1001

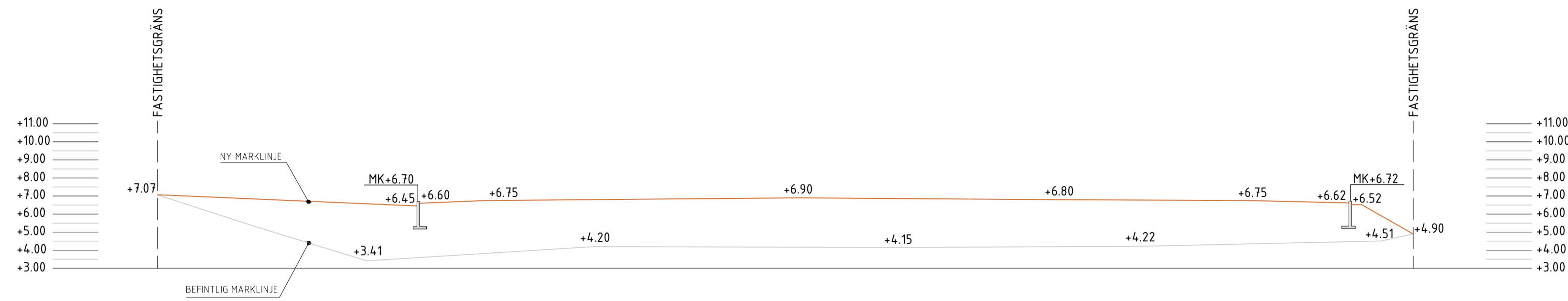

SEKTION A-A

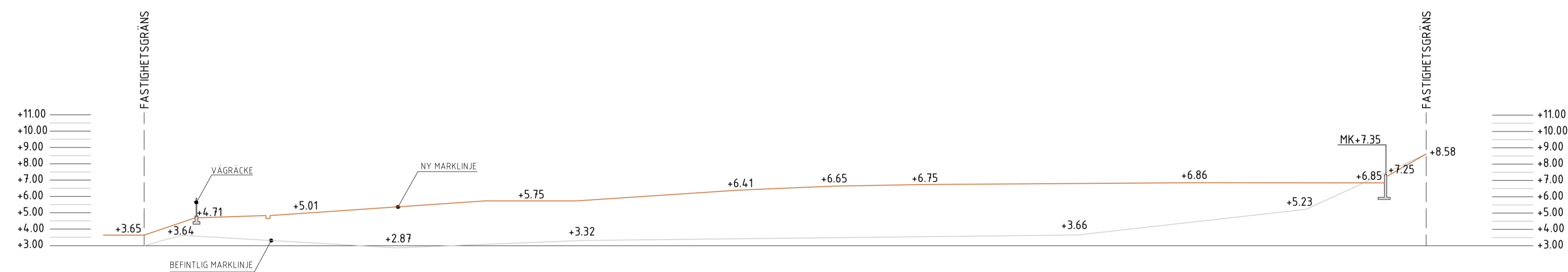

SEKTION B-B

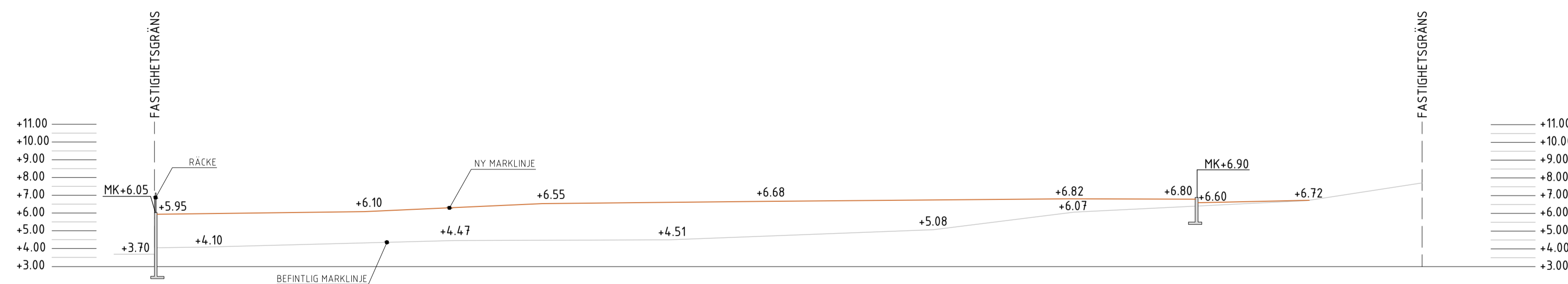

SEKTION C-C

B	ENLIGT PM-03	2024-06-14	SJH
A	ENLIGT PM-02	2024-05-22	SJH
BET	ÄNDRINGEN AVSER	DATUM	SIGN

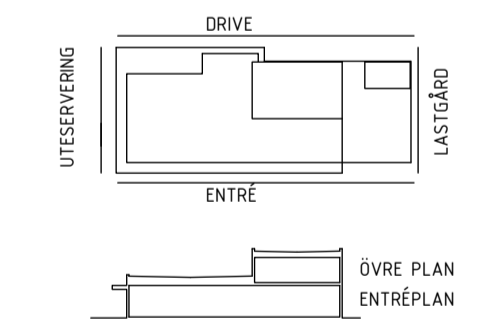

BYGGLOVSHANDLING



A	MAX BURGERS AB	TEL: 08-668 51 95
T	MAX BURGERS AB	TEL: 08-668 51 95
L	ARKVIS ARKITEKTER AB	TEL: 030-875 00 79
K		
E		
V		
SK		
B		

UPPDRAG NR.	22006	RITAD AV	SJH	HANDELAGGARE	SJH
DATUM	2024-05-08	ANSVARIG	SHADI JALALI HERAVI		

MAX KALMAR, TYPHUS 110
KULTIVATORN 3, KALMAR KOMMUN
SEKTIONER A-A, B-B, C-C

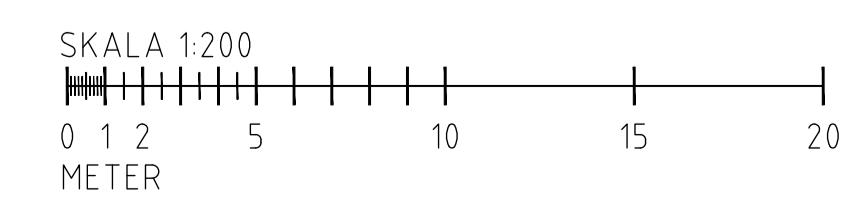

SKALA	A1: 1:200	NUMMER	L-2001	BET	B
	A3: 1:400				