

§ 25	Rubrik:	Avfallsföreskrifter 2021
	Beslutsområde:	KSRR
	Föredragande:	Anja Larsson

Sammanfattning

För varje kommun skall det enligt Miljöbalken kap. 15 §41 finnas en renhållningsordning som skall antas av kommunfullmäktige. Renhållningsordningen skall innehålla en avfallsplan och en avfallsföreskrift och skall ses över vart fjärde år. Avfallsföreskriften är en bindande normföreskrift som styr agerandet.

Ärendeframställning

Förbundsregionen föreslår att anta förslag om nya avfallsföreskrifter om avfallshantering för Kretslopp Sydost omfattande Kalmar, Mörbylånga, Nybro, Oskarshamn och Torsås kommun i enlighet med förbundsledningens förslag i bilaga 3 fr.o.m. 1 januari 2021.

KSRR påbörjade en revidering av avfallsföreskriften 2019 och har i framtaget förslag uppdaterat mot gällande lagstiftning. Avfallsföreskriften är ett av många styrmedel som ger oss möjlighet att uppfylla på oss ställda lagkrav och de mål förbundet satt upp.

Några nyheter/ändringar i avfallsföreskriften:

- Uppdaterats enligt Avfall Sveriges Mall Rapport 2017:01 "Underlag för renhållningsordningens avfallsföreskrifter" samt den ändring som skett på lagområdet när avfallsförordningen (2020:614) med ändring från hushållsavfall till kommunalt avfall beslutades.
- Sorterings- och lämningsanvisningar är förtydligade avseende krav på sortering, emballering och instruktion för hämtning/lämning av avfall. Sorterings- och lämningsanvisningar och hämtningsintervall för avfall finns nu samlade i bilaga 1 respektive 2 för att underlätta för läsaren.
- Regler för transportvägar har lyfts ur då Kretslopp Sydost saknar bemyndigande däremot har det införts en hänvisning till Avfall Sveriges "Handbok för avfallsutrymmen" samt Kretslopp Sydosts "Gör rum för en hållbar avfallshantering".
- Fastighetsägarens, Avfallslämnarens, Kommunens, producenterna och renhållarens (Kretslopp Sydost ansvarsområden är förtydligade.
- Två hämtningsområden har införts, fastland samt öar med broförbindelse och öar utan broförbindelse
- Uppgift om kärstorlekar har tagits bort, finns i taxan.
- Förtydliganden av åtgärder inför och vid tömning för främst bottentömmande behållare och enskilda avloppsanläggningar
- Infört möjlighet att ansöka om undantag för eget omhändertagande slam från aktiv jordbruksfastighet.

Just sign 	Utdragsbestyrkande
--	--------------------

Förbundsregionen Kalmarsundsregionens Renhållare sammanträde 2020-11-13

- Infört möjlighet att ansöka om förlängt tömningsintervall för slamnedbrytare till vart tionde år.

Lag/Avtalshänvisningar etc.

Miljöbalken (1998:808 kap.15 §38, 39 och 41 och avfallsförordningen (2011:927) §74 och 75 samt Naturvårdsverkets föreskrifter om förebyggande och hantering av avfall, NFS 2017:2.

Ekonomiska konsekvenser

Inga anmärkningar

Miljömässiga konsekvenser

Inga anmärkningar

Uppföljning

Kretslopp Sydosts medlemskommuner skall enligt miljöbalken kap.15 se över renhållningsordningen där avfallsföreskriften ingår vart fjärde år.

Förslag till beslut

Förbundsregionen föreslår förbundsregionen:

Att föreslå medlemskommunerna att anta bifogade avfallsföreskrifterna för 2021

Beslut

Förbundsregionen beslutar

Att föreslå medlemskommunerna att anta bifogade avfallsföreskrifterna för 2021

Just sign 	Utdragsbestyrkande
--	--------------------

Föreskrifter om avfallshantering för Kretslopp Sydost

omfattande Kalmar, Mörbylånga, Nybro, Oskarshamn
och Torsås kommuner

Dessa föreskrifter utgör tillsammans med *Avfallsplan 2015 – 2022*
kommunernas renhållningsordning

Renhållningsordning 2015-2022 gäller fr.o.m. 2015-07-01 t.o.m.2022-12-31
antagen hos respektive medlemskommuners kommunfullmäktige:

Kalmar kommun	2020-xx, §X
Mörbylånga kommun	2020-xx, §X
Nybro kommun	2020-xx, §X
Oskarshamn kommun	2020-xx, §X
Torsås kommun	2020-xx, §X

Avfallsföreskrifter

Avfallsföreskrifter för hantering av kommunalt avfall.

Dessa föreskrifter utgör, tillsammans med Avfallsplan 2015 – 2022, renhållningsordning för följande kommuner i Kretslopp Sydost: Kalmar, Mörbylånga, Nybro, Oskarshamn och Torsås kommun.

Giltig från och med 2021-01-01.

Antagen hos respektive medlemskommuners kommunfullmäktige:

Kalmar kommun 20xx...

Mörbylånga kommun 20xx...

Nybro kommun 20xx...

Oskarshamn kommun 20xx...

Torsås kommun 20xx...

Innehållsförteckning

Bemyndigande.....	5
Inledande bestämmelser.....	5
Definitioner.....	5
Kretslopp Sydosts ansvar för avfallshantering, tillsyn och information.....	8
Producenternas ansvar.....	9
Avgiftsskyldighet.....	9
Fastighetsägarens informationsskyldighet.....	10
Fastighetsägarens ansvar för sortering av avfall.....	10
Avfallslämnarens ansvar vid överlämnande av avfall och förutsättningar för hämtning av avfall.....	10
Behållare - anskaffande, ägande, rengöring och tillsyn.....	11
Bygga utrymme för avfallshantering.....	13
Åtgärder inför hämtning av avfall som lämnas i kärl eller säck.....	16
Åtgärder inför hämtning av avfall från små avloppsanläggningar, tankar för matavfall och fettavskiljare.....	16
Anslutning till kommunalt avloppsnät.....	17
Placering av behållare och transportvägar.....	17
Hämtningsområde och hämtningsintervall.....	18
Åtgärder om föreskrift inte följs.....	19
Särskilt om avfall från verksamheter.....	19
Verksamheters ansvar att lämna uppgifter om annat avfall än kommunalt avfall.....	19
Undantag.....	20
Kompostering och eget omhändertagande.....	20
Annat omhändertagande av avfall och slam.....	21
Glesare hämtningsintervall.....	22
Uppehåll i avfallshämtning.....	22
Gemensam behållare.....	23
Eget omhändertagande och befrielse från skyldigheten att överlämna kommunalt avfall.....	23
Övrig information.....	24
Ikraftträdande.....	24
Bilaga 1, Föreskriftsbilaga för sortering och lämning av avfall m.m.....	1
Bilaga 2, Föreskriftsbilaga för hämtningsintervall.....	1

Bemyndigande

1 §

Med stöd av 15 kap. 38, 39 och 41 §§ miljöbalken (1998:808) och 74–75 §§ avfallsförordningen (2020:817) meddelar kommunfullmäktige dessa föreskrifter för avfallshantering i Kretslopp Sydosts medlemskommuner Kalmar, Mörbylånga, Nybro, Oskarshamn och Torsås kommun.

Inledande bestämmelser

2 §

Varje kommun ska enligt 15 kap. 41§ Miljöbalken ha en renhållningsordning.

Renhållningsordningen består av följande delar:

1. Avfallsplan
2. Föreskrifter om avfallshantering
 - a. Avfallsföreskrifter
 - b. Taxeföreskrifter och taxa

Bestämmelser om kommunalt avfall i dessa föreskrifter gäller för samtliga avfallsfraktioner som Kretslopp Sydost ansvarar för enligt 15 kap miljöbalken, om inget annat anges.

Definitioner

3 §

Termer och begrepp som används i dessa föreskrifter har samma betydelse som i 15 kap. miljöbalken och avfallsförordningen. I övrigt används följande begrepp med de betydelser som här anges:

Kretslopp Sydost

Med Kretslopp Sydost avses kommunalförbundet Kretslopp Sydost.

Medlemskommuner

Med medlemskommuner avses i denna föreskrift Kretslopp Sydosts medlemskommuner Kalmar, Mörbylånga, Nybro, Oskarshamn och Torsås kommun.

Avfallsansvarig nämnd

Med avfallsansvarig nämnd avses Kretslopp Sydosts förbundsdirektion.

Tillsynsansvarig nämnd

Med tillsynsansvariga nämnden avses respektive medlemskommuns miljö- och hälsoskyddsnämnd eller motsvarande.

Fastighetsägare

Med fastighetsägare avses den som enligt 1 kap. 5 § fastighetstaxeringslagen (1979:1152) ska anses som fastighetsägare.

Hyresgäst

Med hyresgäst avses en person, företag eller verksamhet som hyr en bostad eller lokal och har rätt att bruka eller nyttja en fastighet/ bostad/lokal.

Helårsbostad

Med helårsbostad avses den bostad där någon boende är folkbokförd på adressen.

Fritidsbostad

Med fritidsbostad avses den bostad där alla boende är folkbokförda på en annan fastighet och är avsedd att användas som tillfällig bostad under semestern eller annan fritid.

Väghållare

Med väghållare avses den enskilde eller det organ som ansvarar för väghållningen. Staten, kommunen, vägsamfälligheter eller samfällighetsföreningar och enskild fastighetsägare är exempel på väghållare.

Kommunalt avfall

Med kommunalt avfall avses avfall detsamma som i 15 kapitlet 3§ miljöbalken, det vill säga avfall som uppkommer som en direkt följd av att människor vistas i en bostad, i en lokal eller inom en anläggning.

Grovavfall

Med grovavfall avses kommunalt avfall som är så tungt eller skrymmande eller har egenskaper som gör det olämpligt att samla in i kärl och säck.

Trädgårdsavfall

Trädgårdsavfall är biologiskt avfall som uppstår vid normalt nyttjande av trädgård vid bostadshus. Avfall som uppkommer vid yrkesmässig trädgårdsskötsel räknas som verksamhetsavfall.

Farligt avfall

Med farligt avfall avses ett ämne eller föremål som kan ge allvarliga skador på växter, djur och människor.

Konsumentelavfall

Med konsumentelavfall avses elektroniska produkter som normalt finns i en bostad.

Matavfall

Med matavfall avses avfall som är biologiskt lättnedbrytbart genom kompostering eller biologisk behandling.

Avfallet uppkommer i och med livsmedelshantering i hushåll eller hos verksamheter som restauranger, storkök, gatukök, konditorier och caféer etc.

Matavfall är rester som blivit över, som man rensat bort eller som blivit dåligt eller som av andra orsaker inte gått till konsumtion.

Restavfall

Med restavfall avses det avfall som läggs i vanliga soppåsen när matavfall, farligt avfall, förpackningar, returpapper, elavfall och annat avfall som omfattas av producentansvar, har sorterats ut.

Latrin

Med latrin avses toalettavfall från torrtoalett och jämförliga lösningar

Slam och filteravfall

Med slam och filteravfall avses avfall från små avloppsanläggningar, till exempel slambrunnar, slutna tankar som är dimensionerade för högst 25 personekvivalenter samt filtermassor från fosforfällor.

Fettavskiljarslam

Med fettavskiljarslam avses avfall från fettavskiljare. Fettavskiljare är en anläggning som fångar upp de flesta sorters fetter innan de når det kommunala avloppsnätet.

En fettavskiljare bör kopplas på köksavlopp från vaskar, diskmaskiner och golvbrunnar eller motsvarande.

Detta innebär att fettavskiljaren samlar avfall från både produktionen i köket och från restaurangens serveringsdel i form av matrester samt allt avfall som hamnar i fettavskiljaren vid diskningen.

Fettavskiljarslam som är att klassa som kommunalt avfall är en konsekvens av att människor befunnit sig i lokalen för att äta där, på annat än engångsprodukter.

Bygg- och rivningsavfall

Med bygg- och rivningsavfall avses avfall som inte producerats i en yrkesmässig verksamhet. Med detta avses bygg- och rivningsavfall vid exempelvis om- eller nybyggnation som fastighetsägaren utför i egen regi.

Verksamhetsavfall

Med verksamhetsavfall avses avfall som uppkommer vid yrkesutövning och som inte ingår i kommunalt avfall. Verksamhetsutövaren är ansvarig för att detta avfall hanteras korrekt.

Behållare

Med behållare avses kärl, säck, container, bottentömmande behållare eller någon annan anordning för uppsamling av avfall.

Renhållaren

Med renhållaren avses Kretslopp Sydost eller entreprenör som Kretslopp Sydost upphandlat eller annan aktör som utsetts av Kretslopp Sydost.

Små avloppsanläggningar

Med små avloppsanläggningar avses slamavskiljare, slutna tank, fosforfälla, minireningsverk och andra motsvarande anläggningar.

BDT-brunn

Med BDT-brunn avses avloppsanläggning för bad-, disk- och tvättvatten.

ÅVC

Med återvinningscentral (ÅVC) avses bemannad anläggning eller självserviceanläggning med inpasseringssystem för mottagning av sorterat grovavfall, konsumentelavfall och farligt avfall från hushåll.

ÅVS

Med återvinningsstation (ÅVS) avses obemannad anläggning för mottagning av hushållens förpackningar, returpapper och batterier som omfattas av producentansvar.

Återbruk

Med återbruk avses återanvändning av föremål, vilket syftar till att föremålet används igen för att fylla samma funktion som det ursprungligen var avsett för, utan annan förberedande bearbetning än rengöring och/eller reparation.

Behandlingsanläggning

Plats för behandling, sortering och neddelning av avfall.

Kretslopp Sydosts ansvar för avfallshantering, tillsyn och information

4 §

Kretslopp Sydost har verksamhetsansvar, enligt 15 kapitlet 20 § miljöbalken, för hantering av kommunalt avfall i medlemskommunerna, med särskilt ansvar för att kommunalt avfall som utgörs av farligt avfall samlas in och transporteras till en behandlingsanläggning.

Avfallsinsamlingen inom Kretslopp Sydosts hämtningsområden utförs av den eller de som Kretslopp Sydost bestämmer.

Kretslopp Sydosts förbundsledning får utfärda bestämmelser och anvisningar av mindre betydelse, som kompletterar avfallsföreskrifterna.

Enligt 15 kap. 20§ miljöbalken ska varje kommun ansvara för att:

- Kommunalt avfall inom kommunen återvinns eller bortskaffas.
- Kommunalt avfall inom kommunen transporteras till en behandlingsanläggning om det behövs för att tillgodose såväl skyddet för människors hälsa och miljön som enskilda intressen
- Kommunalt avfall inom kommunen transporteras till en behandlingsanläggning om fastighetsägaren begär det och det inte är oskäligt med hänsyn till omständigheterna

5 §

Tillsynen över avfallshanteringen enligt 15 kapitlet miljöbalken och enligt föreskrifter meddelade med stöd av miljöbalken utförs av den tillsynsansvariga nämnden.

6 §

Kretslopp Sydost ansvarar för att informera hushållen om insamlingsystem samt krav och hantering som finns för kommunalt avfall, samt för förpackningar, returpapper, konsumentavfall, batterier och läkemedel och liknande i enlighet med gällande producentansvar. Ansvaret omfattar även information kopplat till avfallsplanens mål, såsom information om avfallsminskning och avfallsförebyggande åtgärder.

Producenternas ansvar

7 §

Producenterna ansvarar för att samla in och ta hand om uttjänta produkter som omfattas av producentansvar (till exempel förpackningar, returpapper, konsumentavfall, batterier och läkemedel).

Producentansvarsavfall som har sorterats ut och lämnats i producenternas insamlingsystem ingår inte i kommunernas renhållnings ansvar.

Av Avfall Sveriges "Handbok för avfallsutrymmen" samt Kretslopp Sydosts "Gör rum för en hållbar avfallshantering" framgår råd och rekommendationer för avfallsutrymmen och transportvägar m.m., vilka bör följas.

Producentansvarsavfall som har sorterats ut och lämnats i producenternas insamlingsystem ingår inte i kommunernas renhållningsansvar.

Avgiftsskyldighet

8 §

Medlemskommunernas fullmäktige får med stöd av 27 kap. 4 § miljöbalken meddela föreskrifter om att avgift ska betalas för:

- a. Information, planering, insamling, transport och behandling av avfall som enligt miljöbalken eller enligt föreskrifter meddelade med stöd av miljöbalken utförs av Kretslopp Sydost eller

entreprenör som Kretslopp Sydost anlitar.

- b. Åtgärder som vidtas i syfte att informera hushåll och verksamhetsutövare om avfallsförebyggande åtgärder som Kretslopp Sydost ansvarar för.
- c. Åtgärder som vidtas för att underlätta insamling och sortering av återanvända produkter från hushåll och verksamhetsutövare som Kretslopp Sydost ansvarar för.

Fastighetsägarens informationsskyldighet

9 §

Fastighetsägaren ansvarar för att hålla sig själv informerad samt informera den eller de som bor i eller är verksamma i fastigheten om gällande regler för avfallshantering.

10 §

Ändring av ägarförhållande för fastigheten/ bostaden ska utan dröjsmål anmälas till Kretslopp Sydost. Anmälan görs av föregående ägare till fastigheten.

Hyresgäst och verksamhetsutövare är i sin tur skyldiga att i nödvändig omfattning informera gäster, kunder och personal med flera om gällande regler för avfallshantering.

Fastighetsägaren ska även snarast anmäla annan ändring som berör avfallshanteringen, abonnemang eller betalningsansvar.

Fastighetsägarens ansvar för sortering av avfall

11 §

Fastighetsägaren är ansvarig för att utsortering av avfallslag sker i enlighet med bilaga 1 samt att hålla detsamma skilt från annat avfall.

12 §

Fastighetsägaren ska säkerställa möjligheter att sortera ut och hålla åtskilda de avfallsfraktioner som enligt dessa föreskrifter ska överlämnas till Kretslopp Sydost för borttransport. Se vidare Bilaga 1.

Avfallslämnarens ansvar vid överlämnande av avfall och förutsättningar för hämtning av avfall

13 §

Kommunalt avfall ska lämnas till Kretslopp Sydost om inte annat sägs i dessa föreskrifter.

Utsorterade avfallslag hämtas i särskild ordning vid fastigheten/bostaden eller vid överenskommen eller anvisad plats enligt § 21.

Det utsorterade avfallet ska transporteras bort från fastigheten/bostaden så ofta att olägenhet för människors hälsa och miljö inte uppstår.

Hämtningsintervall och storlek på behållare ska motsvara behovet av borttransport av kommunalt avfall från fastigheten. Se även bilaga 2.

Vissa utsorterade avfallsslag kan av fastighetsägaren eller hyresgästen lämnas på plats som anvisas i enlighet med bilaga 1.

Fastighetsägaren eller hyresgästen ska snarast upplysa Kretslopp Sydost om nybyggnad eller ändring av förhållanden på fastigheten/bostaden av betydelse för avfallshanteringen.

14 §

I behållare och utrymme för avfall får endast läggas sådant avfall för vilket behållaren och utrymmet är avsedd.

Fastighetsägaren ansvarar för städning och borttagande av hinder i avfallsutrymmen.

Om behållare har felaktigt innehåll, ej sorterat eller emballerat enligt bilaga 1 samt vid hinder som fastighetsägaren ansvarar för töms det inte och fastighetsägaren meddelas.

Felet ska åtgärdas och behållaren töms vid nästa tömningstillfälle. Alternativt kan fastighetsägaren beställa extratömning av behållaren enligt Kretslopp Sydosts renhållningstaxa.

Glödande avfall såsom varm aska eller dylikt som kan förorsaka antändning får inte lämnas till Kretslopp Sydosts avfallshantering.

Regler för sortering samt emballering av avfall anges i bilaga 1.

Behållare - anskaffande, ägande, rengöring och tillsyn

15 §

De behållare och annan utrustning som används i Kretslopp Sydosts verksamhetsområde framgår av Kretslopp Sydosts renhållningstaxa.

16 §

Kärl och säckar tillhandahålls och ägs av Kretslopp Sydost. Kärlen, utom latrinkärl, underhålls, repareras och byts ut vid behov av Kretslopp Sydost.

Fastighetsägaren ansvarar för tillsyn och ser till att behållaren är rengjord och försluten före hämtning för att förebygga störningar i anordningens funktion och olägenhet såsom buller, lukt och dylikt. Alla behållare ska placeras så att olägenhet inte uppstår för omgivningen.

Vid uppmaning av renhållaren ska fastighetsägaren rengöra behållaren innan nästa tömning. Om inte detta är gjort kan renhållaren utföra rengöringen och fakturera fastighetsägaren för detta.

Vippcontainer, växelflak och bottentömmande behållare tillhandahålls, ägs, underhålls, repareras och byts ut vid behov av Kretslopp Sydost om inte annat överenskommits. Fastighetsägaren ansvarar för tillsyn och ser till att behållaren är rengjord och försluten före hämtning om inte annat överenskommits.

Andra behållare såsom matavfallskomposter för eget omhändertagande, säckställ, komprimatorer, små avloppsanläggningar, tank för matavfall och fettavskiljare installeras, ägs, underhålls, repareras, rengörs och byts vid behov ut av fastighetsägaren.

Fastighetsägaren bekostar och har ansvar för installation, underhåll och service av övriga inom fastigheten/bostaden förekommande anordningar och utrymmen för avfallshantering för att förebygga störningar i anordningens funktion och olägenhet såsom buller, lukt och dylikt.

Behållaren ska finnas tillgänglig för Kretslopp Sydost för underhåll, reparation, utbyte och märkning.

Såväl behållare som inom fastigheten förekommande anläggningar, anordningar och utrymmen för avfallshantering ska skötas så att kraven på god arbetsmiljö uppfylls och risken för olycksfall minimeras.

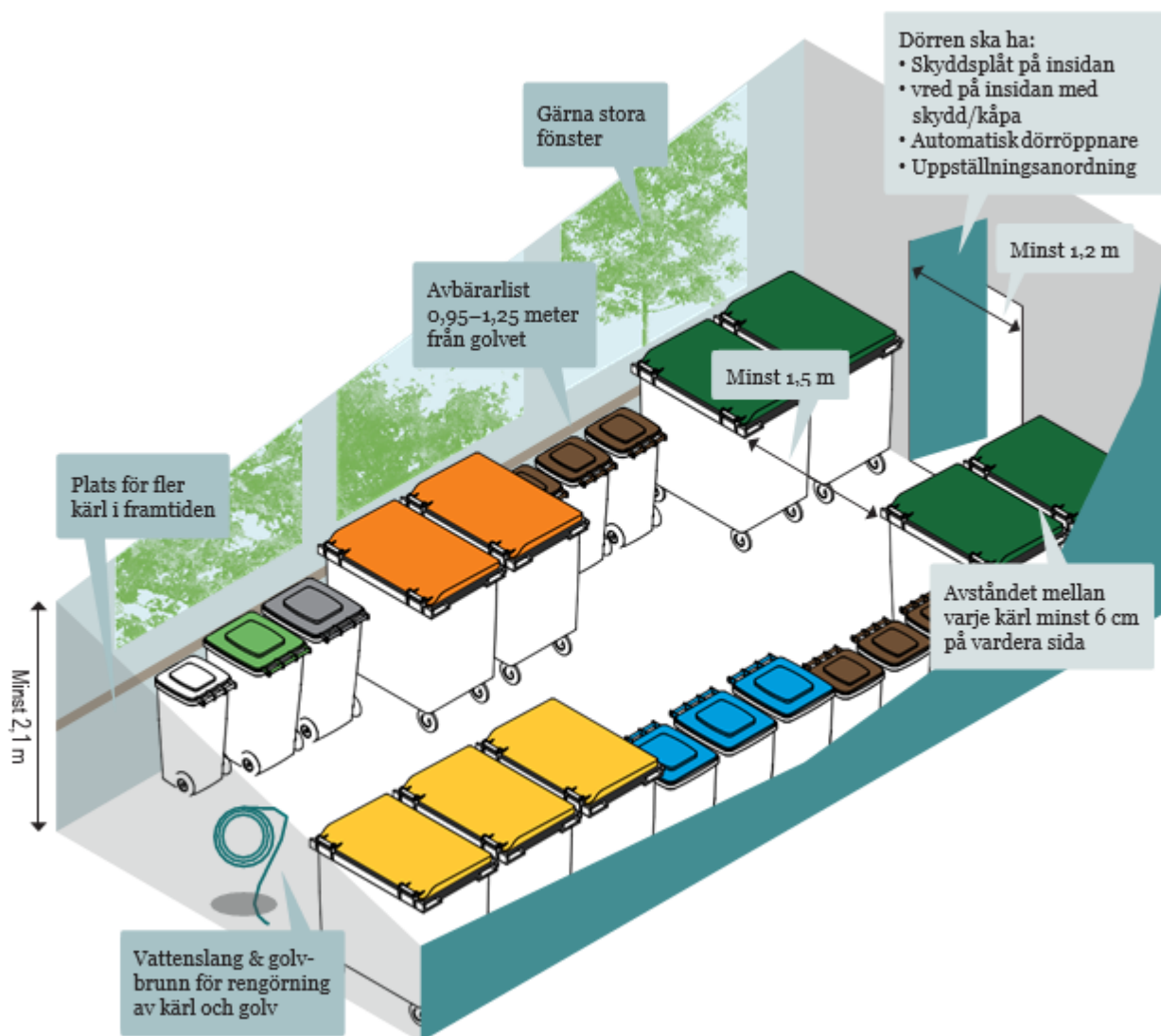

Exempel på avfallsutrymme med fastighetsnära insamling dimensionerad för 50 lägenheter. BILD: SARA SUNDIN, RAMBOLL

Bygga utrymme för avfallshantering

17 §

Vid anläggande av avfallsutrymmen för kärl, bottentömmande behållare, container, små avloppsanläggningar och andra typer av behållare, beakta Avfall Sveriges "Handbok för avfallsutrymmen" samt Kretslopp Sydosts "Gör rum för en hållbar avfallshantering" där råd och rekommendationer för avfallsutrymmen och transportvägar m.m. framgår, vilka bör följas.

17.1 §

Anläggande av avfallsutrymmen för kärl

Avfallsutrymmen för kärl kan anordnas såväl inomhus och utomhus i markplan. De bör vara väl tilltagna och flexibla.

Storleken på utrymmet bestäms av storleken på och antalet kärl som behöver finnas där.

Den fria gången mellan olika kärl ska vara minst 1,5 meter och avståndet mellan varje kärl minst 6 centimeter på varje sida.

En avbärarlist på lämplig höjd skyddar väggen. En list ovanför avbärarlisten kan vara bra för uppsättning av skyltar.

Rumshöjden ska vara minst 2,1 meter.

Dörrar för avfallsutrymmen ska ha minst 1,2 meter fri bredd och minst 2 meter fri höjd. Det ska finnas uppställningsanordningar för dörren som enkelt kan aktiveras samt lås som går att öppna utan nyckel inifrån.

Tunga dörrar bör förses med maskinell dörröppnare. Dörrar bör förses med skyddsplåt på insidan och låsvred förses med skyddskåpa/ bygel som skydd mot nötning, slag och stötar.

Det ska finnas snabbtändande belysning. Ljusstyrkan ska inte vara mindre än 100 lux. Strömbrytare bör placeras på ca 1,3 meter höjd över golv för att undvika påkörning.

Golvytan ska vara plan och halkfri och lätt att rengöra. Inga trösklar eller trappsteg får finnas. Kärl som står utomhus ska stå på hårdgjord yta.

17.2 §

Anläggande av avfallsutrymmen bottentömmande behållare

Avfallsutrymmen för bottentömmande behållare ska utformas så att de är åtkomlig för fordon utrustat med kran.

Behållaren ska ha kroksystem Kinshofer Mushroom eller motsvarande som går att tömma med den utrustning som används av renhållaren. Tömning av bottentömmande behållare kräver 10 meter fri höjd. Bottentömmande behållare ska placeras så att kranbilen inte behöver lyfta behållaren över gångbana, cykelbana eller parkerade bilar. I de fall det är oundvikligt ska gångbanan spärras av vid tömning. På grund av att behållaren kan pendla vid lyft bör bottentömmande behållare placeras minst 2 meter från omgivande hinder till exempel fasad, lyktstolpe eller parkerade bilar.

Kranbilen kan stå max 5 meter från behållaren vid tömning. Uppställningsplatsen för fordonet bör vara minst 15 meter lång.

17.3 §

Anläggande av avfallsutrymmen för container

Avfallsutrymmen för container ska utformas så att det är 15 x 4 meters fri yta framför containern. Minsta avstånd mellan och runt containrar 1 meter.

Tömning av container kräver 10 meter fri höjd. Container ska stå på en plan och hårdgjord yta.

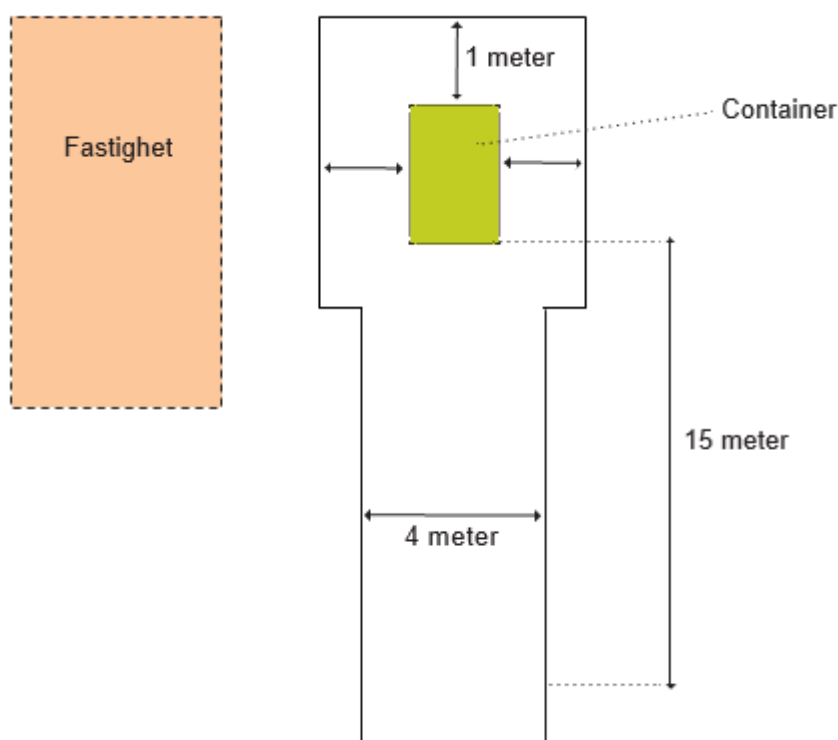

17.4 §

Anläggande av små avloppsanläggningar, fettavskiljare eller tank för matavfall

Vid installation och anläggande av utrymmen för avfallshämtning från små avloppsanläggningar, tank för matavfall, fettavskiljare eller dylika anläggningar, ska hänsyn tas till vad som utgör god arbetsmiljö samt god tömningsbarhet vid hämtning av avfall från anläggningen.

Vid anläggande av små avloppsanläggningar, tank för matavfall eller fettavskiljare ska inte avstånd mellan uppställningsplats för tömningsfordon och anslutningspunkt för tömning överstiga 20 meter såvida inte särskilda skäl föreligger. Dessutom får det totala avståndet från hämtningsfordonets uppställningsplats till tank för matavfall eller fettavskiljare maximalt vara 60 meter.

Anslutningspunkten för tankar för matavfall eller fettavskiljare ska vara utomhus och enligt vedertagen branschstandard. Tank för matavfall och fettavskiljare ska vid nyinstallation vara placerade i ett separat utrymme, väl avskilt från hantering och förvaring av livsmedel, för att undvika kontaminering av livsmedel. För att förhindra dålig lukt, avlagringar och rötningsprocesser

måste anläggningen ha tillfredställande luftning. Anläggningen ska vara lättillgänglig för tömning. Lock, manlucka eller annan tömningsanordning ska kunna öppnas av en person och får inte vara blockerad inför tömning. Utrymmet där anläggningen är placerad ska ha:

- a. God luftväxling,
- b. Varmvatten och avlopp,
- c. Takhöjd minst 2,2 meter,
- d. Dörrar med minst 1,2 meter fri bredd och minst 2 meter fri höjd,
- e. Dörrar med finnas uppställningsordningar för dörren som enkelt kan aktiveras samt lås som går att öppna utan nyckel inifrån. Tunga dörrar bör förses med maskinell dörröppnare
- f. Belysning med minst 100 lux ljusstyrka,

Anslutningspunkten för små avloppsanläggningar kan vara vid anläggningen eller en sugledning. Kopplingen för sugledningen ska följa vedertagen branschstandard. Höjdskillnaden mellan fordonets uppställningsplats och botten på anläggningen ska vara mindre än 5 meter, om inte särskilda skäl föreligger.

För tömning av filterkassett eller storsäck med kranbil gäller att:

- g. avståndet mellan kranfordonets uppställningsplats och anläggning inte överskrider 10 meter,
- h. filterkassett eller storsäck får väga max 1 000 kg vid 5 meters avstånd,
- i. filterkassett eller storsäck får väga max 500 kg vid 10 meters avstånd,
- j. Lyftmomentet får maximalt uppgå till 50 kNm,
- k. Undantag kan accepteras om särskilda skäl föreligger.

Annan tömning av filterbrunnar än med kranbil, utförs enligt tillverkarens anvisningar.

Kommunens tillståndsnämnd bör samråda med Kretslopp Sydost inför beslut om enskilt avlopp.

Fastighetsägaren ansvarar för skötsel och underhåll av små avloppsanläggningar, tank för matavfall, fettavskiljare eller dylika anläggningar.

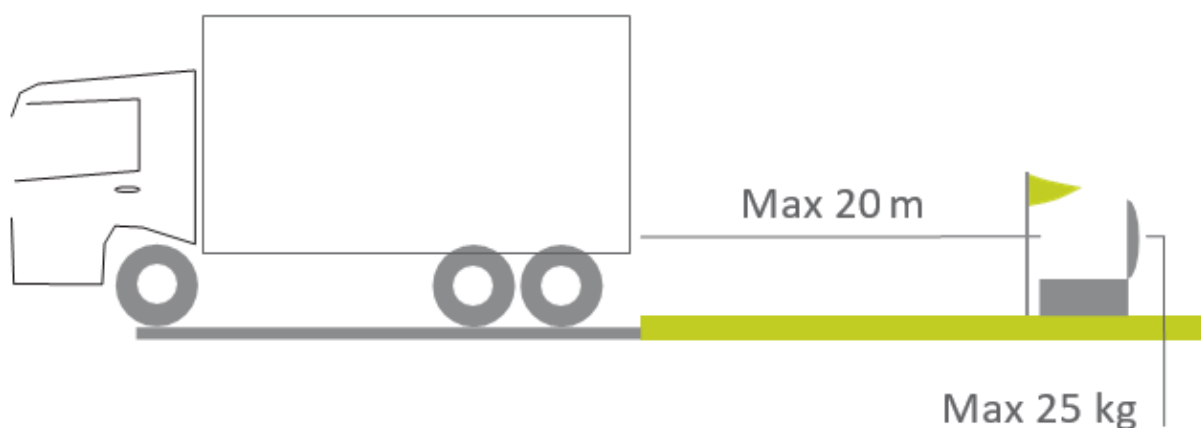

Åtgärder inför hämtning av avfall som lämnas i kärl eller säck

18 §

Fastighetsägaren eller hyresgästen ska sätta ut behållaren vid överenskommen/anvisad hämtplats senast vid kl.06.00 på hämtningsdagen. Behållaren ska vara tillgänglig till kl.22.00.

Behållare ska vara placerade och vända så att hantering med den utrustning som Kretslopp Sydost använder kan ske och underlättas och så att inte olägenhet uppstår för omgivningen.

Kretslopp Sydost ska ha tillträde till de utrymmen i fastigheten där arbetet ska utföras. Nycklar, portkoder och dylikt ska utan anmodan tillhandahållas Kretslopp Sydost vid begäran om hämtning i låst utrymme.

Ändringar ska utan uppmaning meddelas till Kretslopp Sydost. Nyckeln som tillhandahållits Kretslopp Sydost får inte passa i andra lås på fastigheten.

Behållaren får inte fyllas mer än att den lätt kan tillslutas. Den får inte heller vara så tung att det blir uppenbara svårigheter att flytta den eller att arbetsmiljökrav inte kan tillgodoses.

Fastighetsägaren ansvarar för snöröjning och halkbekämpning av gångbanan utanför fastigheten och för att eventuell snövall mot gatan tas bort. Behållaren ska vara fri från snö och is vid hämtningstillfället. Vid behov ska åtgärder som motverkar fastfrysning vidtas.

Fastighetsägaren får inte flytta kärl mellan hämtplatser inom fastigheten eller mellan fastigheter.

I övrigt beakta Avfall Sveriges "Handbok för avfallsutrymmen" samt Kretslopp Sydosts "Gör rum för en hållbar avfallshantering" där råd och rekommendationer för avfallsutrymmen och transportvägar m.m. framgår, vilka bör följas.

Åtgärder inför hämtning av avfall från små avloppsanläggningar, tankar för matavfall och fettavskiljare

19 §

Det är fastighetsägaren eller hyresgästens ansvar att inför hämtningstillfället säkerställa att avståndet mellan uppställningsplats för kranfordon och filterkassett eller annan behållare som ska tömmas med fordon utrustat med kran, inte överstiger det längsta tillåtna avstånd enligt § 17 om inte särskilda skäl föreligger.

Det är fastighetsägarens ansvar att inför tömningstillfället förbereda anläggning så att tömning kan ske med det fordon som används.

Små avloppsanläggningar, tankar för matavfall och fettavskiljare ska vara lätt tillgängliga för tömning. Lock eller manlucka som öppnas manuellt får inte vara övertäckt eller fastfruset när tömning ska ske.

Lock eller manlucka ska vara av ett lätt material och får väga högst 25 kilogram respektive 35 kilogram för lock som dras åt sidan. Små avloppsanläggningars lock ska vid tömningstillfället vara tydligt markerat med till exempel en pinne och flagga.

Kretslopp Sydost ska ha tillträde till de utrymmen på fastigheten där arbetet ska utföras. Nycklar, portkoder och dylikt ska utan anmodan tillhandahållas Kretslopp Sydost vid begäran om hämtning i låst utrymme. Ändringar ska utan uppmaning meddelas Kretslopp Sydost.

Tydliga instruktioner som behövs i samband med tömning ska tillhandahållas av fastighetsägaren i god tid innan tömning och ska finnas tillgängliga och väl synliga i direkt anslutning till anläggningen.

Avstånd mellan uppställningsplats för slambil och anslutningspunkten för tömning får vid hämtning inte överstiga 20 meter om inte särskilda skäl föreligger. Anslutningspunkten kan vara vid brunn eller sugledning.

Fastighetsägaren är skyldig att säkerställa att anläggningen är tillsluten på ett barnsäkert sätt och försedd med de säkerhetsanordningar som behövs med hänsyn till anläggningens beskaffenhet och belägenhet.

Renhållaren har rätt att lämna kvar vattenfasen i slamavskiljaren efter verkställd tömning.

Fastighetsägaren är skyldig att vidta nödvändiga åtgärder för att skydda sin anläggning från skador vid tömning.

När anläggningen är belägen på annan fastighet ska den vara markerad med en skylt som anger vilken fastighet anläggningen tillhör.

Efter hämtning av uttjänt filtermaterial från fosforfällor ska nytt filtermaterial tillföras anläggningen genom fastighetsägarens försorg.

I övrigt beakta Avfall Sveriges "Handbok för avfallsutrymmen" samt Kretslopp Sydosts "Gör rum för en hållbar avfallshantering" där råd och rekommendationer för avfallsutrymmen och transportvägar m.m. framgår, vilka bör följas.

Anslutning till kommunalt avloppsnät

20 §

Efter anslutning till kommunalt avloppsnät eller annan godkänd avloppsanläggning, som innebär att befintlig anläggning tas ur bruk, ska sluttömning ske. Sluttömning ska beställas av fastighetsägaren, beställning sker till Kretslopp Sydost.

Placering av behållare och transportvägar

21 §

Hämtning av rest- och matavfall sker normalt vid fastigheten eller vid en överenskommen plats. För de fall enighet i frågan om behållarens placering inte kan nås, sker hämtning vid en av Kretslopp Sydost anvisad plats.

Avstånd från soprum eller miljöhus till uppställningsplats för renhållningsfordon vid flerbostadshus och verksamheter ska inte överstiga 15 meter.

För villor och fritidshus ska behållaren vara utställd till fastighetsgräns. Avstånd från hämtplats för behållaren till fastighetsgräns ska ej överstiga 3 meter om inte särskilda skäl föreligger.

Behållaren placeras på hårdgjord yta och ska vara väl synlig. Hinder i form av låst grind, staket, uppställda fordon eller liknande får inte förekomma.

Anvisning av plats görs av Kretslopp Sydost.

22 §

Fastighetsägare eller hyresgäst ska se till att transportväg fram till den uppställningsplats som används vid hämtning är så dimensionerad och hålls i sådant skick att den är farbar vid varje hämtningstillfälle, för de hämtningsfordon som normalt används i hämtningsområdet.

Återvändsgata eller motsvarande som används vid hämtning ska ha av Kretslopp Sydost godkänd vändplats för renhållningsfordon.

Transportväg ska inför hämtning ha fri sikt, hållas fri från hinder, röjas från snö och hållas halkfri. Transportväg ska ha hårdgjord körbana av asfalt, grus eller liknande.

Enskild väg som nyttjas vid hämtning av avfall ska vara så dimensionerad och hållas i sådant skick att den är farbar vid varje hämtningstillfälle, för de hämtningsfordon som normalt används i hämtningsområdet.

Om farbar väg inte kan upprättas ska fastighetsägaren eller hyresgäst avlämna avfallet på plats som överenskommes med Kretslopp Sydost eller anvisas enligt § 21.

Om renhållaren eller dess entreprenör bedömer att transportväg tillfälligt inte är farbar på grund av rådande väglag eller andra tillfälliga yttre omständigheter som begränsar framkomligheten, får renhållaren bestämma om senare hämtningstillfälle.

Fastighetsägaren eller hyresgästen ska se till att den väg som kärlet behöver rullas på hålls i sådant skick att kärlet med lätthet kan förflyttas. Eventuell dragväg ska inför hämtning hållas fri från hinder, röjas från snö och hållas halkfri.

I övrigt beakta Avfall Sveriges "Handbok för avfallsutrymmen" samt Kretslopp Sydosts "Gör rum för en hållbar avfallshantering" där råd och rekommendationer för avfallsutrymmen och transportvägar m.m. framgår, vilka bör följas.

Hämtningsområde och hämtningsintervall

23 §

Medlemskommunernas geografiska område utgör två hämtningsområden:

- a. Fastlandet och öar med fast landförbindelse farbar för de hämtningsfordon som normalt används av Kretslopp Sydost.
- b. Skärgården, öar utan fast landförbindelse eller med fast landförbindelse ej farbar för de hämtningsfordon som normalt används av Kretslopp Sydost.

24 §

Ordinarie hämtning av avfall sker med de intervall som framgår av bilaga 2.

Åtgärder om föreskrift inte följs

25 §

Om fastighetsägare eller hyresgäst inte följer föreskrifterna i §14, §17-19 samt §22 kan det innebära att tömning uteblir.

Efter rättelseåtgärder från fastighetsägaren hämtas avfallet antingen vid nästa ordinarie hämtningstillfälle eller efter beställning av avgiftsbelagd extrahämtning enligt Kretslopp Sydosts renhållningstaxa.

Om överfyllning av sopkärl eller storbehållare upprepas har renhållaren rätt att ändra abonnemangsvillkoren till ett större sopkärl eller storbehållare. Innan abonnemangsvillkoren ändras ska renhållaren inhämta fastighetsägarens eller hyresgästens synpunkter.

Särskilt om avfall från verksamheter

26 §

Avfall från verksamheter ska hållas skilt från annat avfall. För kommunalt avfall från verksamheter gäller 9–25 §§ om ej annat anges i dessa föreskrifter.

Konsumentelavfall lämnas vid Kretslopp Sydosts insamlingsställen eller efter vad som anges i bilaga 1.

Tömning av slam från enskilda slamavskiljare och slutna tankar sker minst en gång per år förutom för BDT-brunnar där tömning sker minst vartannat år.

Det är fastighetsägarens ansvar att vid behov beställa tätare tömning.

Tömning av tillfälligt uppställda slutna tankar exempelvis bajamajor och byggtoaletter sker vid behov av Kretslopp Sydost, efter fastighetsägarens beställning.

Tömning av tank för matavfall sker minst två gånger per år. Det är fastighetsägarens ansvar att vid behov beställa tätare tömning.

Verksamheters ansvar att lämna uppgifter om annat avfall än kommunalt avfall

27 §

Den som inom medlemskommunerna bedriver en yrkesmässig verksamhet som ger upphov till annat avfall än kommunalt avfall ska på begäran lämna de uppgifter om arten, sammansättningen, mängden eller hanteringen av avfallet som behövs som underlag för Kretslopp Sydosts renhållningsordning.

Undantag

28 §

Ansökan/anmälan om undantag från renhållningsföreskrifterna enligt bestämmelserna i 29-42 §§, ska vara skriftlig och inkomma till tillsynsansvarig nämnd senast sex veckor, alternativt till Kretslopp Sydost senast fyra veckor innan den avses träda ikraft, om inget annat anges.

Ansökan/anmälan om undantag från renhållningsföreskrifterna kan bara göras av fastighetsägaren. Ansökan/anmälan ska innehålla tillräckliga uppgifter för prövning.

Undantag kan bara medges om det kan ske utan risk för olägenhet för människors hälsa och miljön. Beslut meddelas skriftligt.

Beviljade undantag gäller endast fastighetsägaren och kan upphävas med omedelbar verkan om föreskrifterna och/eller beslutet inte följs, om förutsättningarna för undantaget förändrats eller om olägenhet för människors hälsa eller miljön uppstår.

Kompostering och eget omhändertagande

29 §

Anmälan om kompostering av matavfall på den egna fastigheten handläggs av Kretslopp Sydost.

Anmälan ska innehålla uppgifter om behållare, komposteringsmetod samt en redogörelse för på vilket sätt omhändertagandet ska ske så att eventuell påverkan på miljön och människors hälsa kan bedömas.

Kompostering av matavfall ska ske i en skade- djurs- och vädersäker behållare. Fastigheten ska ge utrymme för användning av den erhållna kompostjorden.

30 §

Trädgårdsavfall från fastigheten får komposteras på den egna fastigheten utan särskild anmälan.

Torrt trädgårdsavfall som inte kan nyttjas för kompostering kan få förbrännas enligt medlemskommunernas lokala hälsoskyddsföreskrifter, under tid då eldningsförbud ej råder, såvida inte olägenhet för människors hälsa eller miljön uppstår.

31 §

Ansökan/anmälan om kompostering av latrin från torrtoalett som inte är kopplad till enskild eller kommunal avloppsanläggning till exempel mull-, förbrännings- eller separationstolett eller dylikt på den egna fastigheten handläggs av tillsynsansvarig nämnd.

Ansökan/anmälan ska innehålla en komplett beskrivning av anläggningen. Bland annat typ och storlek på behållare, komposteringsmetod samt en redogörelse för på vilket sätt omhändertagandet ska ske så att eventuell påverkan på miljön och människors hälsa kan bedömas. Fastigheten ska ge utrymme för användning av den erhållna kompostjorden.

Omhändertagandet ska utföras i behållare som är avsedda för latrin.

Ansökan/anmälan medges normalt tillsvidare men om särskilda skäl föreligger kan en begränsning i tidsperiod beslutas.

En kopia på det beviljade tillståndet för kompostering av latrin från tillsynsansvarig nämnd bifogas anmälan till Kretslopp Sydost om avslutande av hämtning av latrin på grund av eget omhändertagande. Beviljat beslut innebär automatisk befrielse från Kretslopp Sydosts hämtning av latrin.

32 §

Ansökan om kompostering av filteravfall från fosforfällor på den egna fastigheten eller närliggande fastigheten handläggs av tillsynsansvarig nämnd.

Ansökan medges normalt tillsvidare men om särskilda skäl föreligger kan en begränsning i tidsperiod beslutas.

Annat omhändertagande av avfall och slam

33 §

Ansökan om annat omhändertagande av annat avfall än § 29-32 på den egna fastigheten handläggs av tillsynsansvarig nämnd.

Ansökan ska innehålla uppgifter om vilka avfallsslag som avses omhändertas samt en redogörelse för på vilket sätt omhändertagandet ska ske så att eventuell påverkan på miljön och människors hälsa kan bedömas.

Av ansökan ska framgå den tidsperiod som avses och uppgifter om de beräknade avfallsmängderna.

Ansökningar medges för maximalt två år per ansökningstillfälle.

34 §

Ansökan om eget omhändertagande av slam och andra avfallsfraktioner från små avloppsanläggningar på aktiv jordbruksfastighet handläggs av tillsynsansvarig nämnd. Jordbruksfastigheten ska ha tillräcklig spridningsareal och ligga utanför detaljplanelagt område. Fraktionen måste komma från den egna fastighetens avloppsanläggning.

Ansökan ska innehålla en komplett beskrivning av anläggningen och en redogörelse för på vilket sätt omhändertagandet av avloppsfraktionen ska ske så att eventuell påverkan på miljön och människors hälsa kan bedömas.

Hanteringen och omhändertagandet av slammet ska utföras med för ändamålet anpassad teknisk anordning, bland annat ska slammet hygieniseras. Anläggningens funktion får inte heller äventyras. Beviljat beslut innebär automatisk befrielse från Kretslopp Sydosts tömning av avloppsanläggningen.

Ansökningar medges för maximalt fyra år per ansökningstillfälle.

Glesare hämtningsintervall

35 §

Ansökan om glesare hämtningsintervall för slam, från små avloppsanläggningar med slamavskiljande funktion, till en gång vartannat år, handläggs av Kretslopp Sydost.

Anläggningen ska ha en tillräcklig kapacitet/ låg nyttjandegrad. Anläggningens funktion ska inte försämrats så att risk för olägenhet för människors hälsa eller miljön uppstår.

Tömningen får inte heller försvåras genom ihop torkade slamkakor. Anmälan/ansökan ska innehålla en komplett beskrivning av anläggningen.

Ansökan medges normalt tillsvidare men om särskilda skäl föreligger kan en begränsning i tidsperiod beslutas.

36 §

Ansökan om glesare hämtningsintervall för slam, från små avloppsanläggningar med slamnedbrytande funktion, upp till en gång vart tionde år handläggs av tillsynsansvarig nämnd.

Anläggningen ska ha en tillräcklig kapacitet. Anläggningens funktion ska inte försämrats så att risk för olägenhet för människors hälsa eller miljön uppstår.

Tömningen får inte heller försvåras genom ihop torkade slamkakor. Anmälan/ansökan ska innehålla en komplett beskrivning av anläggningen.

Ansökan medges normalt tillsvidare men om särskilda skäl föreligger kan en begränsning i tidsperiod beslutas.

Uppehåll i avfallshämtning

37 §

Ansökan om uppehåll i tömning av fett från fettavskiljare handläggs av Kretslopp Sydost i samråd med anläggningens tillsynsansvarig nämnd samt VA- huvudman.

Ansökan kan beviljas om ingen verksamhet förekommer under en sammanhängande tidsperiod om minst sex månader.

Kretslopp Sydost bestämmer om en sluttömning ska utföras.

Ansökningar medges för maximalt fyra år per ansökningstillfälle.

38 §

Ansökan om uppehåll i hämtning rest- och matavfall handläggs av Kretslopp Sydost.

Ansökan kan beviljas om fastigheten/bostaden är obebodd. Med obebodd fastighet/ bostad avses den som endast besöks för tillfällig tillsyn ett fåtal gånger per år eller där den renoveras och där ingen övernattning förekommer.

Med tillsyn avses nödvändigt underhåll av bostadshus och trädgård, till exempel gräsklippning, underhåll av fasta installationer m.m.

För helårsbostad gäller att den inte kommer att utnyttjas under en sammanhängande tidsperiod om minst sex månader.

För fritidsbostad gäller att den inte kommer att utnyttjas under hela hämtningsperioden enligt Kretslopp Sydosts renhållningstaxa.

Ansökningar medges för maximalt fyra år per ansökningstillfälle.

39 §

Ansökan om uppehåll i tömning av små avloppsanläggningar om fastigheten/bostaden är obebodd handläggs av Kretslopp Sydost.

Fastigheten/bostaden ska vara obebodd under en sammanhängande tidsperiod av minst tolv månader. Med obebodd fastighet/bostad avses den som endast besöks för tillfällig tillsyn ett fåtal gånger per år eller där den renoveras och där ingen övernattning förekommer.

Med tillsyn avses nödvändigt underhåll av bostadshus och trädgård, till exempel gräsklippning, underhåll av fasta installationer m.m.

Kretslopp Sydost beslutar om uppehållet kräver att en sluttömning ska utföras.

Ansökningar medges för maximalt fyra år per ansökningstillfälle.

Gemensam behållare

40 §

Ansökan om gemensam behållare handläggs av Kretslopp Sydost.

Ansökan kan beviljas för två stycken närliggande fastigheter/bostäder med samma typ av abonnemang.

Kretslopp Sydost kan efter särskild prövning bevilja fler än två fastigheter/bostäder undantag för gemensam behållare om det finns särskilda skäl.

Förutsättningen för gemensam behållare är att bestämmelserna i denna föreskrift om fyllnadsgrad och vikt beaktas och att olägenheter för människors hälsa och miljön inte uppstår. En av fastighetsägarna ska förbinda sig att ansvara för uppställningsplatsen.

Ansökan ska göras gemensamt av båda fastighetsägarna. Ansökan medges normalt tillsvidare men om särskilda skäl föreligger kan en begränsning i tidsperiod beslutas.

Eget omhändertagande och befrielse från skyldigheten att överlämna kommunalt avfall

41 §

Fastighetsägare eller hyresgäst av fritids- eller permanentboende, som själv kan ta hand om sitt kommunala avfall på ett sätt som är betryggande för människors hälsa och miljön, kan efter ansökan till tillsynsansvarig nämnd och om det finns särskilda skäl, befrias från skyldigheten att lämna avfall till Kretslopp Sydost för transport, bortskaffande och återvinning enligt 15 kap. 24 §

1 st. miljöbalken. Ansökan lämnas till tillsynsansvarig nämnd och ska innehålla uppgift om typ och mängd av avfall, teknisk beskrivning, redovisning av de försiktighetsmått som kommer att vidtas för att olägenhet för människors hälsa och miljön inte ska uppstå, samt övriga upplysningar nödvändiga för prövningen.

42 §

Medgivande om befrielse i 41 § från att lämna kommunalt avfall är tidsbegränsad till maximalt fyra år i taget.

Befrielse från sophämtning enligt 41 § innebär i normala fall endast befrielse från hämtningsavgift. Grundavgift uttages enligt gällande renhållningstaxa.

Eget omhändertagande av hushållsavfall som utgörs av farligt avfall eller som omfattas av producentansvar kan inte medges.

Övrig information

43 §

Om störningar i avfallshantering uppkommer till följd av yttre omständigheter som renhållaren inte råder över och som allvarligt inskränker renhållarens möjligheter att fullfölja sitt renhållningsuppdrag ska renhållaren i möjligaste mån begränsa störningarna.

Ikraftträdande

Dessa föreskrifter om avfallshantering samt bilagor träder ikraft från och med 2021-01-01 på renhållningstjänster utförda efter 2020-12-31. För renhållningstjänster utförda innan 2021-01-01 gäller äldre föreskrifter.

Bilaga 1, Föreskriftsbilaga för sortering och lämning av avfall m.m.

	Krav på sortering	Krav på emballering	Instruktion för hämtning/lämning
<p>Återbruk och textil</p> <p>Produkter eller material som kan användas igen, med eller utan rengöring och reparation</p>	Ska sorteras ut och hållas skilt från annat avfall.		Återbrukbara varor och material lämnas till second hand-aktör eller vid återvinningscentral.
<p>Matavfall</p> <p>Matavfall är biologiskt lättnedbrytbart genom kompostering eller biologisk behandling.</p> <p>Avfallet uppkommer i och med livsmedelshandling i hushåll eller hos verksamheter som restauranger, storkök, gatukök, konditorier och caféer etc.</p> <p>Matavfall är rester som blivit över, som man rensat bort eller som blivit dåligt eller som av andra orsaker ej gått till konsumtion.</p>	Ska sorteras ut och hållas skilt från annat avfall.	<p>Matavfall ska läggas i grön påse som tillhandahålls av Kretslopp Sydost eller i tank avsedd för matavfall.</p> <p>Den gröna påsen ska knytas med dubbelknut för att arbetsmiljöproblem, skada, lukt eller annan olägenhet inte ska uppstå. Gröna påsar får inte inneslutas i annan påse eller säck.</p> <p>Det är fastighetsägarens ansvar att matavfallet är emballerat.</p>	<p>Gröna påsar med matavfall och påsar med restavfall ska läggas tillsammans i behållaren för hushållssopor.</p> <p>Påse för matavfall får maximalt vara 70 liter med största måttet 600 mm.</p> <p>Påsen med matavfall får väga max 15 kg.</p> <p>Matavfallet i kärli- och säckavfallet och i tank borttransporteras från fastigheten/bostaden enligt hämtningsintervall som Kretslopp Sydost tillhandahåller.</p>
<p>Restavfall</p> <p>Restavfall är det avfall som återstår när matavfall, farligt avfall, förpackningar, returpapper, el-avfall och annat avfall som omfattas av producentansvar har sorterats ut.</p>	Ska sorteras ut och hållas skilt från annat avfall.	<p>Restavfall ska läggas i en påse av lämpligt material.</p> <p>Färgen på påsen får inte vara grön.</p> <p>Påsen ska knytas med dubbelknut för att arbetsmiljöproblem, skada, lukt eller annan olägenhet inte ska uppstå.</p> <p>Föremål som kan ge upphov till skär- och sticksador, exempelvis krossat glas eller spik, ska läggas i styvt skyddshölje. Aska och slagg ska vara kall och ämnen som kan förorsaka antändning ska neutraliseras innan de läggs i soppåsen.</p> <p>Det är fastighetsägarens ansvar att restavfallet är emballerat.</p>	<p>Påsar med restavfall och gröna påsar med matavfall ska läggas tillsammans i behållaren för hushållssopor. Påse för restavfall får maximalt vara 125 liter med största måttet 600 mm.</p> <p>Påsen eller paketet med restavfall får väga max 15 kg.</p> <p>Restavfall borttransporteras från fastigheten/bostaden enligt hämtningsintervall som Kretslopp Sydost tillhandahåller.</p>

	Krav på sortering	Krav på emballering	Instruktion för hämtning/lämning
Latrin Latrin är toalettavfall från torrtoalett.	Ska sorteras ut och hållas skilt från annat avfall. Innersäckar, påsar av plast, bindor, tamponger, våtservetter, tops, blöjor eller dylikt får inte förekomma i latrinkärlet då dessa stör efterbehandlingsprocessen.	Latrin ska läggas i behållare som tillhandahålls av Kretslopp Sydost. Det är fastighetsägarens ansvar att se till att kärlet är rent på utsidan och väl förslutet före hämtning för att arbetsmiljöproblem, skada, lukt eller annan olägenhet inte ska uppstå.	Latrinkärl borttransporteras från fastigheten/bostaden enligt hämtningsintervall som Kretslopp Sydost tillhandahåller. Latrinkärlet får väga max 15 kg.
Slam och fosforfiltermaterial och andra jämförbara filter från små avloppsanläggningar	Ska vara åtkomlig för tömning i den anläggning där det genereras. Bindor, tamponger, våtservetter, tops, blöjor och dylikt får inte förekomma i anläggningen då dessa stör efterbehandlingsprocessen.	Filtermaterial från fosforfällor och andra jämförbara filter ska vara förpackat eller tillgängligt på ett sådant sätt att hämtning kan utföras av fordon utrustat med kran.	Slam och fosforfiltermaterial och andra jämförbara filter borttransporteras från fastigheten/bostaden enligt hämtningsintervall som Kretslopp Sydost tillhandahåller.
Matfett och frityroljor	Flytande matfett, t.ex. frityrolja, ska sorteras ut och hållas skilt från annat avfall. Fast matfett från avskrap sorteras ut och lämnas i gröna påsen för matavfall.	Flytande matfett ska vara tydligt märkt och helst i originalförpackning med uppgift om innehåll.	Hushåll får genom egen försorg transportera bort frityroljor som uppkommit i det egna hushållet till återvinningscentral.
Fettavskiljarlam Fett och matrester från fettavskiljare	Ska vara åtkomlig för tömning i den anläggning där det genereras.		Slamavskiljarfett transporteras bort från fastigheten/verksamheten enligt hämtningsintervaller som Kretslopp Sydost tillhandahåller.
Grovavfall Grovavfall är kommunalt avfall som är tungt eller skrymmande eller har egenskaper som gör det olämpligt att samla in i dubbelknuten påse. Till grovavfall räknas också bygg- och rivningsavfall från hushåll. Om avfallet uppstår i yrkesmässig verksamhet räknas det däremot som verksamhetsavfall, även om avfallet kommer från exempelvis ett bostadshus.	Grovavfall ska sorteras enligt instruktioner på återvinningscentralen. När Kretslopp Sydost hämtar grovavfall från fastigheten/bostaden ska avfallet sorteras och märkas upp enligt anvisningar från Kretslopp Sydost.	Grovavfall ska emballeras så avfallsslaget lätt kan fastställas av Kretslopp Sydost. Det är exempelvis bara tillåtet med transparenta säckar. När Kretslopp Sydost hämtar grov- avfall ska det rullas ihop, buntas eller på annat sätt förberedas så att hämtning underlättas.	Hushåll får genom egen försorg transportera bort grovavfall som uppkommit i det egna hushållet till återvinningscentral. Grovavfall ska lämnas enligt instruktioner på återvinningscentralen. Hushåll kan beställa hämtning av mindre mängd grovavfall enligt Kretslopp Sydosts renhållningstaxa.

	Krav på sortering	Krav på emballering	Instruktion för hämtning/lämning
<p>Trädgårdsavfall Trädgårdsavfall är biologiskt avfall som uppstår vid normalt nyttjande av trädgård vid bostadshus. Avfall som uppkommer vid yrkesmässig trädgårds-skötsel räknas som verksamhetsavfall.</p>	<p>Trädgårdsavfall ska sorteras ut och hållas skilt från annat grovavfall. Trädgårdsavfall ska sorteras enligt instruktioner på återvinningscentralen. I trädgårdsavfallskärlet ska läggas rent organiskt material. Stenar, jord och grus eller dylikt får inte förekomma i trädgårdsavfallskärlet då dessa stör efterbehandlingsprocessen.</p>	<p>För alternativ med abonnemang med hämtning av trädgårdsavfall i kärl, ska avfallet läggas löst i kärlet och inte packas så hårt att tömningen försvåras.</p>	<p>Hushåll får genom egen försorg transportera bort trädgårdsavfall som uppkommit i det egna hushållet till återvinningscentral. Trädgårdsavfall ska lämnas enligt instruktioner på återvinningscentralen. Hämtning från fastigheten/bostaden kan beställas separat enligt Kretslopp Sydosts renhållningstaxa. Trädgårdsavfallet borttransporteras enligt hämtningsintervall som Kretslopp Sydost tillhandahåller. Trädgårdsavfallskärlet får väga max 75 kg. Växtavfall från invasiva växtarter, växtdelar, frön och jord lämnas enligt instruktioner på Moskogens och Storskogens avfallsanläggningar.</p>
<p>Trädgårdsavfall – invasiva arter</p>	<p>Invasiva växtarter får, för att minska spridningsrisken, inte förekomma i trädgårdsavfallskärlet eller lämnas på återvinningscentralen. Invasiva växtarter hotar den inhemska biologiska mångfalden.</p>	<p>Växtavfall från invasiva växtarter (växtdelar, frön och jord) emballeras i väl förslutna påsar för att förhindra spridning under transport till Moskogens och Storskogens avfallsanläggningar.</p>	<p>Kretslopp Sydost hänvisar i första hand att fastighetsägaren själv eldar upp växtavfallet i den mån det är tillåtet enligt 30 §.</p>

	Krav på sortering	Krav på emballering	Instruktion för hämtning/lämning
<p>Farligt avfall</p> <p>Farligt avfall är ett ämne eller föremål som kan ge allvarliga skador på växter, djur och människor. Farligt avfall är markerat med * i bilaga 4 till avfallsförordningen (2020:817) eller omfattas av föreskrifter som har meddelats med stöd av 12§ avfallsförordningen</p> <p>Exempel på farligt avfall är</p> <ul style="list-style-type: none"> - Färg, lackavfallsamt hartser - Limavfall (t.ex. kontaktlim, epoxilim, spackel) - Lysrör (t.ex. lågenergilampor, solarierör, halogenlampor) - Lösningemedel - Fotokemikalier (t.ex. fix och framkallare) - Bekämpningsmedel - Sprayburkar med och utan innehåll - Annat starkt surt eller alkaliskt avfall (t.ex. frätande ämnen som kaustiksoda, svavelsyra, ammoniak, lut, avkalkningsmedel) - Poolkemikalier - Avfall som innehåller kvicksilver (t.ex. termometrar, barometrar, reläer). 	<p>Farligt avfall ska sorteras ut och hållas skilt från annat avfall.</p> <p>Farligt avfall ska sorteras enligt instruktioner på återvinningscentralen.</p> <p>Olika typer av farligt avfall får inte blandas.</p>	<p>Ska vara tydligt märkt och helst i originalförpackning med uppgift om innehåll.</p>	<p>Hushåll får genom egen försorg transportera bort farligt avfall som uppkommit i det egna hushållet till återvinningscentral.</p> <p>Farligt avfall ska lämnas enligt instruktioner på återvinningscentralen.</p>
<p>Kasserade bilbatterier</p> <p>I enlighet med definitionen av batterier i batteriförordningen (2008:834).</p>	<p>Bilbatterierna ska sorteras ut och hållas skilt från annat farligt avfall.</p> <p>Bilbatterierna ska sorteras enligt instruktioner på återvinningscentralen.</p>	<p>Ställs på ett sätt som förhindrar att batterisyra/innehåll rinner ut.</p>	<p>Ska lämnas i de insamlings-system som tillhandahålls av Kretslopp Sydost eller producent.</p> <p>Hushåll får genom egen försorg transportera bort kasserade bilbatterier som uppkommit i det egna hushållet till återvinningscentral eller till annan insamlingsplats som producenten erbjuder.</p> <p>Bilbatterierna ska lämnas enligt instruktioner på återvinningscentralen.</p>

	Krav på sortering	Krav på emballering	Instruktion för hämtning/lämning
<p>Kasserade bärbara batterier</p> <p>I enlighet med definitionen av bärbart batteri i batteriförordningen (2008:834).</p>	<p>Om kasserade produkter innehåller lösa bärbara batterier ska dessa plockas ur. Är de bärbara batterierna inbyggda i produkten hanteras den som konsumentelavfall.</p> <p>Batterierna ska sorteras ut och hållas skilt från annat farligt avfall.</p> <p>Batterierna ska sorteras enligt instruktioner på återvinningscentralen.</p> <p>När Kretslopp Sydost hämtar batterier från flerbostadshus ska det vara sorterat enligt anvisningar från Kretslopp Sydost.</p>	<p>Småbatterier som hämtas vid villor och fritidsbostäder emballeras i en genomskinlig plastpåse eller plastburk.</p>	<p>Ska lämnas i de insamlings-system som tillhandahålls av Kretslopp Sydost eller producent.</p> <p>Hushåll får genom egen försorg transportera bort kasserade bilbatterier som uppkommit i det egna hushållet till återvinningscentral eller till annan samlingsplats som producenten erbjuder.</p> <p>Batterierna ska lämnas enligt instruktioner på återvinningscentralen.</p> <p>Villor och fritidsbostäder kan lämna emballerade småbatterier på locket av kärlet i samband med hämtning av hushållssopor.</p> <p>Flerbostadshus kan lämna batterier, glödlampor, lysrör och småelektronik i ett kärl för mindre el-avfall enligt Kretslopp Sydosts renhållningstaxa.</p>
<p>Konsumentelavfall</p> <p>Konsumentelavfall är elektroniska produkter som normalt finns i en bostad.</p> <p>I enlighet med definitionen av elektriska- och elektroniska produkter i förordningen (2014:1075) om producentansvar för el-utrustning.</p>	<p>Konsumentelavfall ska sorteras ut och hållas skilt från annat farligt avfall.</p> <p>Konsumentelavfall ska sorteras enligt instruktioner på återvinningscentralen.</p> <p>När Kretslopp Sydost hämtar mindre elavfall från flerbostadshus ska det sorteras upp enligt anvisningar från Kretslopp Sydost.</p> <p>Kyl- och frysmöbler får inte innehålla matrester eller förpackningar eller dylikt när de lämnas in.</p>		<p>Hushåll får genom egen försorg transportera bort konsumentelavfall som uppkommit i det egna hushållet till återvinningscentralen eller till annan samlingsplats som producenten erbjuder.</p> <p>Konsumentelavfall ska lämnas enligt instruktioner på återvinningscentralen.</p> <p>Hushåll kan beställa hämtning av enstaka skrymmande konsumentelavfall med tjänster för grovavfall enligt Kretslopp Sydosts renhållningstaxa.</p> <p>Flerbostadshus kan lämna batterier, glödlampor, lysrör och småelektronik i ett kärl för mindre elavfall enligt Kretslopp Sydosts renhållningstaxa.</p>

	Krav på sortering	Krav på emballering	Instruktion för hämtning/lämning
<p>Läkemedel samt kasserade kanyler och sprutor.</p> <p>I enlighet med definitionen av läkemedel i förordningen (2009:1031) om producentansvar för läkemedel.</p>	<p>Läkemedel ska sorteras ut och hållas skilt från annat avfall.</p> <p>Kasserade kanyler och sprutor ska sorteras ut och hållas skilt från annat avfall.</p>	<p>Läkemedel lämnas i behållare/påse som tillhandahålls av apotek.</p> <p>Kasserade kanyler och sprutor lämnas i behållare avsedd för ändamålet som tillhandahålls av apotek som Kretslopp Sydost har avtal med.</p>	<p>Läkemedel lämnas till valfritt apotek.</p> <p>Kasserade kanyler och sprutor lämnas till apotek som Kretslopp Sydost har avtal med.</p> <p>Hushåll får genom egen försorg transportera läkemedel samt kasserade kanyler och sprutor som uppkommit i det egna hushållet till apotek.</p>
<p>Döda sällskapsdjur samt avfall från husbehovsjakt</p> <p>Sällskapsdjur är djur som normalt finns inomhus i en bostad, exempelvis hund, katt, kanin, hamster, orm, fågel och fiskar m.m.</p>	<p>Mindre mängd slaktbiprodukter som uppstår vid husbehovsjakt sorteras som matavfall.</p> <p>Döda mindre sällskapsdjur såsom exempelvis marsvin, råtta, fiskar eller liknande kan sorteras som restavfall.</p>	<p>Döda sällskapsdjur och avfall från husbehovsjakt kan väl emballerat lämnas in till Moskogens eller Storskogens avfallsanläggning.</p>	<p>Slaktbiprodukter som uppstår vid husbehovsjakt kan lämnas kvar i skogen. Kontakta kommunens miljökontor eller motsvarande för närmare bestämmelser.</p> <p>Mindre mängd slaktbiprodukter lämnas i gröna påsen för matavfallet i kärlet för hushållssopor.</p> <p>Döda mindre sällskapsdjur kan lämnas som restavfall i kärlet för hushållssopor.</p> <p>Döda sällskapsdjur kan grävas ner på den egna fastigheten. Kontakta kommunens miljökontor eller motsvarande för närmare bestämmelser. Graven ska vara så djup att djur hindras från att gräva upp kroppen.</p> <p>Hushåll får genom egen försorg transportera bort döda sällskapsdjur till Moskogens eller Storskogens avfallsanläggning. Det samma gäller för transport till veterinär som ser till att djuret kremeras.</p>
<p>Förpackningar</p> <p>I enlighet med definitionen av förpackningar i förordningen (2018:1462) om producentansvar för förpackningar.</p>		<p>Förpackningar lämnas lösa i de behållare som tillhandahålls/anvisas.</p>	<p>Förpackningar ska lämnas i de insamlingsssystem som tillhandahålls av Kretslopp Sydost eller producent.</p> <p>Hushåll får genom egen försorg transportera bort förpackningar som uppkommit i det egna hushållet till producentens insamlings-system, återvinningsstationer eller liknande.</p>

	Krav på sortering	Krav på emballering	Instruktion för hämtning/lämning
<p>Returpapper</p> <p>I enlighet med definitionen av returpapper i förordningen (2018:1463) om producentansvar för returpapper.</p>		Returpapper lämnas lösa i de behållare som tillhandahålls/anvisas.	Returpapper ska lämnas i de insamlingssystem som tillhandahålls av Kretslopp Sydost eller producent. Hushåll får genom egen försorg transportera bort returpapper som uppkommit i det egna hushållet till producentens insamlingssystem återvinningsstationer, eller liknande.
<p>Glödlampor och vissa belysningsarmaturer</p> <p>I enlighet med definitionen av glödlampor och vissa belysningsarmaturer i förordningen (2000:208) om producentansvar för glödlampor och vissa belysningsarmaturer.</p>	När Kretslopp Sydost hämtar glödlampor och liknande från flerbo- stadshus ska det vara sorterat enligt anvisningar från Kretslopp Sydost.	Glödlampor och vissa belysningsarmaturer lämnas lösa i de behållare som tillhandahålls/anvisas.	Glödlampor och vissa belysningsarmaturer ska lämnas i de insamlingssystem som tillhandahålls av Kretslopp Sydost eller producent. Hushåll får genom egen försorg transportera bort glödlampor och vissa belysningsarmaturer som uppkommit i det egna hushållet till återvinningscentralen eller till annan insamlingsplats som producenten erbjuder. Flerbostadshus kan lämna batterier, glödlampor, lysrör och småelektronik i ett kärl för mindre elavfall enligt Kretslopp Sydosts renhållningstaxa.
<p>Däck från personbil</p> <p>I enlighet med definitionen av däck (1994:208) om producentansvar för däck.</p>	Däck kan lämnas med eller utan fälg.	Däck lämnas lösa i de behållare som tillhandahålls/anvisas.	Däck ska lämnas lösa i de insamlingssystem som tillhandahålls av Kretslopp Sydost eller producent. Hushåll får genom egen försorg transportera bort däck till återvinningscentralen eller till annan insamlingsplats som producenten erbjuder.
<p>Bilar</p> <p>I enlighet med definitionen av bilar (2007:185) om producentansvar för bilar</p>			Bilar ska lämnas i de insamlingssystem som tillhandahålls av producent, vanligen en auktoriserad bildemonteringsfirma.
<p>Annat avfallsslag</p> <p>som omfattas av producentansvar</p>			Lämnas i de insamlingssystem som tillhandahålls av producent.

Bilaga 2, Föreskriftsbilaga för hämtningsintervall

Hämtning av restavfall, matavfall samt förpacknings- och tidningsavfall

1. Från flerbostadshus och verksamheter sker hämtning av kärl- och säckavfall normalt en gång var fjortonde dag.

Renhållaren erbjuder även hämtning en gång var fjärde vecka eller en, två, tre, fyra eller fem gånger per vecka.

2. Från en- eller tvåbostadshus för perma- nentboende sker hämtning av kärl- och säckavfall normalt en gång var fjortonde dag. Renhållaren tillhandahåller även hämtning en gång var fjärde vecka.

3. Från en- eller tvåbostadshus för fritidsbo- ende sker hämtning av kärl- och säckavfall normalt:

- var fjärde vecka april-maj,
- var fjortonde dag juni-augusti,
- var fjärde vecka september-oktober.

Renhållaren tillhandahåller även hämtning en gång var fjärde vecka fr.o.m. maj t.o.m. sep- tember.

4. Från en- eller tvåbostadshus för fritidsbo- ende i skärgården utan fast landförbindelse hämtas avfall i säck enligt valt abonnemang under perioden maj - november (5 eller 11 hämtningar). Antal säckar per hämtning får fördelas fritt på periodens samtliga 14 hämt- ningstillfällen.

5. Från flerbostadshus och verksamheter sker hämtning av bottentömmande behållare normalt en gång per vecka. Renhållaren till- handahåller även hämtning en gång var fjärde vecka och var fjortonde dag.

6. Från en- eller tvåbostadshus för perma- nentboende sker hämtning av bottentöm- mande behållare normalt en gång per vecka. Renhållaren tillhandahåller även hämtning en gång var fjärde vecka och var fjortonde dag.

Trädgårdsavfall

7. Efter beställning utför renhållaren hämtning av trädgårdsavfall i kärl en gång var fjortonde dag fr.o.m. april t.o.m. november.

Latrin

8. Från en- eller tvåbostadshus för perma- nentboende sker hämtning av latrinkärl nor- malt en gång var fjärde vecka. Vid varje hämt- ningstillfälle får max ett kärl per abonnemang placeras vid överenskommen plats.

9. Från en- eller tvåbostadshus för fritidsboen- de sker hämtning av latrinkärl normalt en gång var fjärde vecka fr.o.m. maj t.o.m. september.

Renhållaren tillhandahåller även hämtning en gång var fjärde vecka fr.o.m. juni t.o.m. augus- ti. Vid varje hämtningstillfälle får max två kärl per abonnemang placeras vid överenskom- men plats.

Små avloppsanläggningar för BDT-vatten

10. Tömning av små avloppsanläggningar för bad-, disk- och tvättvatten sker minst en gång vartannat år.

Fosforfällor och minireningsverk

11. Fosforfällor och minireningsverk ska töm- mas enligt beslut från den tillsynsansvariga nämnden.

Små avloppsanläggningar

12. Tömning av övriga små avloppsanlägg- ningar sker minst en gång per år.

Tank för matavfall

13. Tömning av tank för matavfall sker minst två gånger per år. Det är fastighetsägarens ansvar att vid behov beställa tätare tömning.

Fettavskiljare

14. Tömning av fettavskiljare sker minst två gånger per år. Det är fastighetsägarens ansvar att vid

behov beställa tätare tömning.

Extrahämtning

15. Förutsättningar för hämtning efter beställning regleras närmare i Kretslopp Sydosts renhållningstaxa.